

Jyväskylän Seudun Invalidit Ry

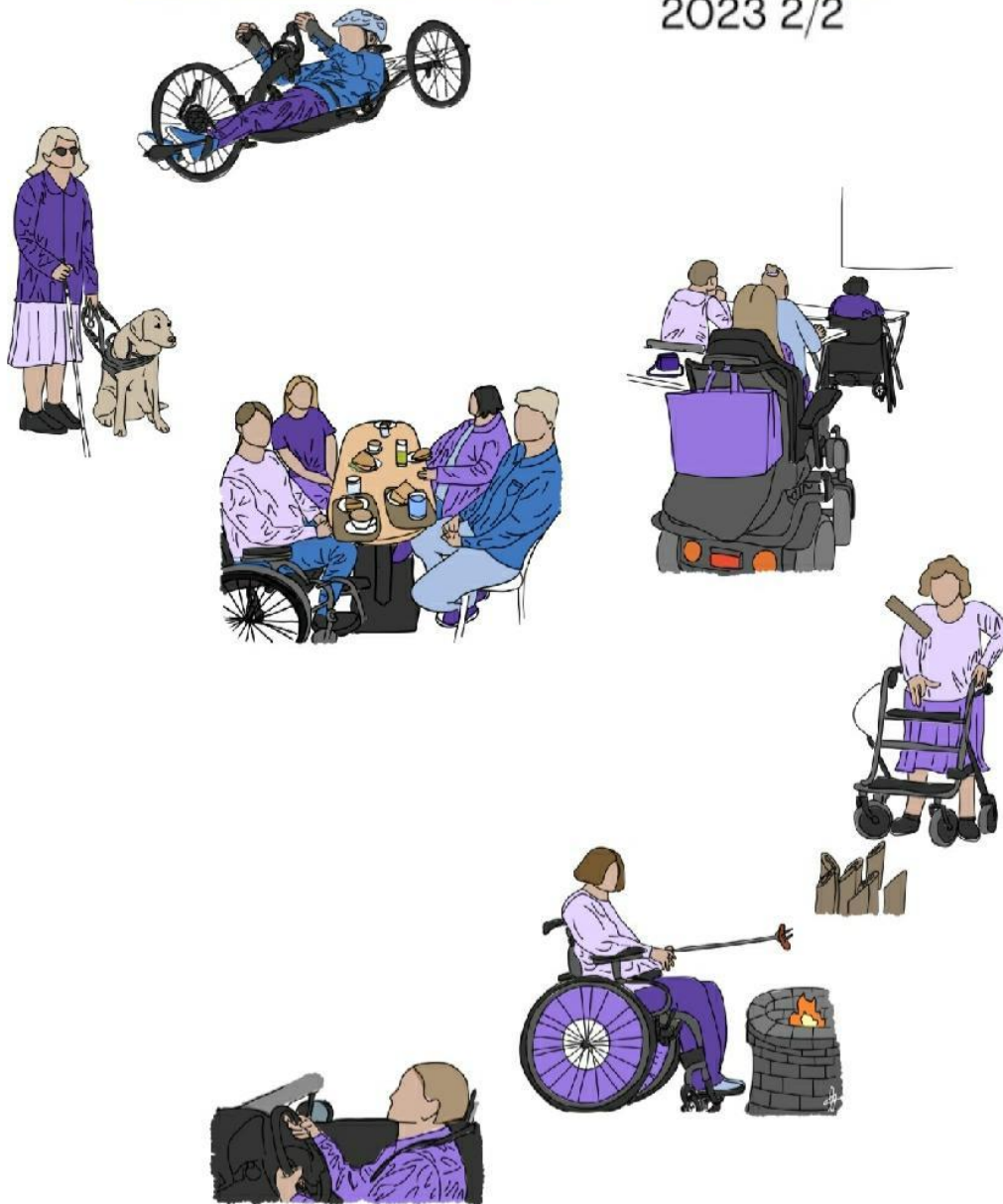

2023 2/2





Puheenjohtajan terveiset

Alkuvuosi on ollut toiminnantäyteinen ja olemme pystyneet järjestämään jäsenistöllemme monenlaista tapahtumaa kahviklubista makkaranpaistoon, ja vietimme toukokuussa viikonlopun Multamäessä.

Syksylle on suunnitteilla monenlaista tapahtumaa ja aktiviteettia. Tuoreelle puheenjohtajalle toimintaan on liittynyt paljon uuden opettelua ja asioiden selvittelyä. Työskentely on kuitenkin ollut antoisaa. Hallitus on kokoontunut kevään aikana kuusi kertaa ja ovat osallistuneet työskentelyyn aktiivisesti. Lisäksi hallituksen jäsenet ovat käyneet erilaisissa hallitus- ja yhdistystyöskentelyyn liittyvissä koulutuksissa.

Olemme pyrkineet siihen, että yhdistys palvelisi jäsenistöään mahdollisimman hyvin. On ollut mukava huomata, että olette osallistuneet tapahtumiin aktiivisesti. Tähän liittyen, huvitoimikuntaan kaipaisimme lisää osallistujia. Huvitoimikunta suunnittelee ja järjestää yhdessä hallituksen kanssa erilaisia tapahtumia. Tämä on matalan kynnyksen toimintaa, joten voit hyvin osallistua, vaikka sinulla ei olisi kokemusta yhdistystoiminnasta.

Jäsenmaksu on usealta jäänyt maksamatta jo pidemmältä ajalta. Hoidathan asian kuntoon mahdollisimman pian, jos haluat jatkossakin olla osa yhdistystä. Vuoden lopussa poistamme yhdistysrekisteristä ne jäsenet, jotka eivät ole maksaneet jäsenmaksuaan.

Syksyllä valitaan yhdistykselle varapuheenjohtaja ja hallitus. Jos olet kiinnostunut hallitustyöskentelystä, sinulla on ideoita tai ehdotuksia toimintaan liittyen tai haluat muuten vain olla yhteydessä, voit ottaa yhteyttä suoraan puheenjohtajaan tai laittaa sähköpostiin. Olet tervetullut pistäytymään toimistollamme sen aukioloaikoina.

Jatketaan aktiivista tekemistä yhdessä ja tavataan yhdistyksen eri tapahtumissa!

Yhteistyöterveisin,

Jyrki Ahlgrén, puheenjohtaja

Hallitus tiedottaa

Yhdistyksen hallitus vuonna 2023

Jyrki Ahlgrén puheenjohtaja

Juho Tarvonen varapuheenjohtaja

Tarja Perkiö sihteeri

Sini Pasanen tiedotusvastaava

Erno Jokinen hallituksen jäsen

Tarja Al Hanan hallituksen jäsen

Hallitus kokoontuu pääosin joka kuukauden ensimmäinen tiistai.

Yhdistyksen toimikunnat:

Tiedotusryhmä vastaa yhdistyksen viestinnästä ja Jysin tekemisestä.

Nuorisoryhmä järjestää toimintaa 13-30- vuotiaille ja ryhmää vetää Sini Pasanen ja Erno Jokinen.

Huvitoimikunta suunnittelee ja tekee kustannusarviot vuoden tapahtumista hallitukselle.

Jos olet kiinnostunut viestinnästä tai haluat mukaan toiminnan suunnitteluun, ota yhteyttä meihin!

Toimiston aukioloajat syksyllä 2023!

Auki joka kuukauden ensimmäisenä tiistaina klo 12-15 syyskuusta alkaen!
5.9, 3.10, 7.11, ja 5.12.

Jos ajat eivät sovi soita tapaaminen p. 050 5759068
Tervetuloa!

Yhteystiedot:

Matarankatu 6, 2.krs
huone B216 A, 40100 Jyväskylä

 050 5759068

 jklinikat@gmail.com

 jklinikat.yhdistysavain.fi

 jysi1945

 Jyväskylän Seudun Invalidit Ry



ELÄMÄ TEHTÄVÄNÄ.

Olemme KELA:n vaativan lääkinällisen kuntoutuksen palveluntuottaja.
Kysy lisää **Lauri Pentinmäki** 040 8484843, lauri.pentinmaki@mehilainen.fi
tai **Liis Kukkonen** 044 0522 506, liis.kukkonen@mehilainen.fi

PALVELEMME SINUA:

- Jyväskylä: Keskusta, Kortepohja ja Äijälä
- Muurame
- Jämsänkoski
- Petäjävesi
- Laukaa
- Joutsa

VARAA AIKASI fysios.fi • puh. 010 237 700

(0,0835 €/puhelu + 0,1669 €/min)



FYSIOS

MEHILÄINEN

Nuorten kuulumiset ja syksy 2023

Nuorisotoiminnan ryhmän tarkoituksena on järjestää toimintaa 13-30- vuotiaille fyysisesti vammaisille nuorille.

Nuoret ovat Lähitapiola stipendin avulla järjestäneet keväällä kaksi tapaamista. Ensimmäinen oli ruokailun merkeissä Jyväskylän Amarillossa ja toinen kahvittelun merkeissä Robert's coffeessa.

Heinäkuussa osa nuorista oli mukana suunnittelemassa ja toteuttamassa Nuorisoyhteistyö Seitin kanssa päivää Jyväskylän Suomipop festareille.

Nämä tapahtumat olivat kaikille nuorille avoimia, eli mukaan sai tulla myös vaikka nuori ei olisikaan ollut yhdistyksen jäsen!

Nyt kun kesä alkaa olemaan pikkuhiljaa ohi, on ryhmän taas aika aktivoitua.



Hyvää ruokaa Amarillossa.



Herkku hetki Robert's coffee ja palvelu mitä parasta!

Syksyn ensimmäinen tapaaminen keskiviikkona 27.9. Klo. 17 Sepän Caffitellassa.

Tervetuloa mukaan suunnittelemaan syksyksi ohjelmaa nuorille!

Yhdistys tarjoaa osallistujille kahvit.

Kahviklubin kuulumiset ja syksy 2023

Kahviklubi on kokoontunut vuoden 2023 alusta noin kerran kuussa ja testannut paitsi hyviä kahveja ja teelaatuja, myös paikallisia kahviloita, niiden esteettömyyttä ja palvelua. Kahvihetki on rentoa jutustelua ja vertaisseuraa, kivoja yllätyksiä tai mitä nyt ikinä keksimmekään, toiveidenne mukaan. Kahvit ovat omakustanteiset jollei toisin ilmoiteta.



Ensimmäinen tapaaminen oli Sepän Caffittelassa.



Kahvila Elo, kevään viimeisessä kahviklubin tapaamisessa.

Ke 30.8.2023 klo 17

Teeleidi, Vanha pappila, Vapaudenkatu 26.

Ke 20.9.2023 klo 17

Bistro Kirkkopuisto Kauppakatu 16.

Ke 11.10.2023 klo 14

Aalto2-Museokeskus, Alvar Aallon katu 7.

Opastettu museokäynti kestää noin tunnin, jonka jälkeen jatkamme museon kahvilassa. Opastus on kaikille ilmainen. Eu-vammaiskortilla sisäänpääsy on ilmainen ja jäsenille yhdistys maksaa tarvittaessa lipun. Kahvit omakustanteisesti. Tapaamme Aalto2:n aulassa.

Ke 15.11.2023 klo 17

Viherlandian Eeden, Kammintie 6.

Kahviklubin tapaamisiin kaikki ovat lämpimästi tervetulleita



KEMUSI

Sykes



LIIKUNTAPÄIVÄ 22.10.2023

Jäsenille heidän omaisilleen

PAIKKA: LIIKUNTAKESKUS HUTUNKI

AIKA: KLO 10.00, - 14.00

Päivän ohjelma

klo 10 Saapuminen ja pieni infotilaisuus päivän kulusta

klo 10-15-10-45 Pieni "tuolijumpan" jumppapallojen päällä.

klo 11-12 Pienryhmät:
Keilailu, biljardia, hohtominigolffia ja puhallustikkaa
(2 keilarataa ja 2 biljardipöytää varttuina)

klo 12-13 Ruokailu, Broilerkeitto + kahvit

klo 13-14 Pienryhmätoiminta jatkuu

klo 14 päivän päätös

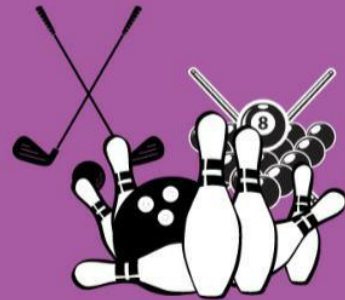

Ilmoittautuminen ja hinta

Ilmoittautuminen osoitteeseen:

Tiina Piilille
tintti.piil@hotmail.com
12.10.2023 mennessä

Hinta kaikille 10€

Maksut suoritetaan tilille yhdistyksen tilille
12.10.2023 mennessä

Keski-Suomen munuais- ja maksayhdistys ry
FI 11 52900 2400 840 02

Viestikenttään Nimi & Sukunimi ja Hutunki
Liikunta

Syksyllä 2023

Jyväskylän Pyörätuolitanssikerho

Syyskuussa 7.9 ja 21.9. klo 14 -15.30 joka toinen torstai

Keljonkankaantie 10 Tapiola, esteetön tila.

Jyväskylän Seudun Invalidit ry:n **jäsenille kokeilu on ilmainen**

kaksi ensimmäistä kertaa.

Jyväskylän Seudun Invalidit järjestää yhdessä Keski-Suomen munuais- ja maksayhdistyksen kanssa esteettömän kuljetuksen

Apuvälinemessuille Tampereelle la 11.11.2023

Ostavastuu 15€ jäseniltä (sis.kuljetuksen ja sisäänpääsyn messuille), ei jäsenet 30€ ja avustajat ilmaiseksi. Sitova ilmoittautuminen tekstiviestillä viimeistään 31.10. numeroon 050 5759068
Mainitse ilmoittautuessa apuväline ja avustaja jos on.

Tapahtuma esittelee laajasti ja monipuolisesti apuvälineet liikkumiseen, kommunikointiin, kotiin ja työhön, ammattilaisille ja apuvälineiden käyttäjille. Kuntoutus ja esteettömyys ovat erottamaton osa tätä kokonaisuutta. Tutustu messujen ohjelmistoon sivulla apuväline.expomark.fi

Pikkujoulut

La 18.11.2023 klo 17-22
Hotelli Paviljonki, yläkerran saunatila

- Ohjelmassa ruokaisa saunamenu, pukki&muori, joululauluja ja osallistujille pieni lahjapaketti.
- Paikka on esteetön sekä siellä on invavessa. Ei saunaa.
- Omavastuu 10€ jäsen/ 20€ ei jäsen ja avustaja ilmaiseksi.

Ilmoittaudu 8.11. mennessä yhdistyksen sähköpostilla tai tekstiviestillä p. 050 5759068
kerro myös mahdolliset allergiat.
Huom. tilaan mahtuu max 20 henkilöä.

Tervetuloa!





TOIMINTATERAPIA- JA NEUROPSYKOLOGIPALVELUT

Jyväskylän Mehiläinen Terapiaklinikka tarjoaa kaiken ikäisille kuntoutujille monipuoliset ja kattavat toimintaterapia- ja neuropsykologin palvelut.

Meiltä löytyy erikoisosaamista myös:

- kipukuntoutuksesta
- AVH-kuntoutuksesta
- neurologisesta kuntoutuksesta
- koira-avusteisesta toimintaterapiasta

MEHILÄINEN TERAPIAKLINIKKA JYVÄSKYLÄ

Heikinkatu 3 B, 40100 Jyväskylä

*Meillä on esteettömät tilat

Ajanvaraus 050 324 8390 tai vaihde 010 414 0900



MEHILÄINEN
TERAPIAKLINIKKA

OLEMME OSA MEHILÄISTÄ

Syyskokouskutsu

Sääntömääräinen syyskokous pidetään la 28.10.2023 klo 13 alkaen

Kokoustila Matara-Sali (Matarankatu 6, 2krs)

Käsitellään seuraavat asiat:

1. Päätetään hallituksen esittämän toimintasuunnitelman ja talousarvion hyväksymisestä kalenterivuodelle 2024.
2. Valitaan hallituksen varapuheenjohtaja kahdeksi kalenterivuodeksi
3. Päätetään hallituksen jäsenten lukumäärästä.
4. Valitaan hallituksen jäsenet seuraavalle kalenterivuodelle.
5. Valitaan varsinainen toiminnantarkastaja sekä yksi varatoiminnantarkastaja seuraavalle kalenterivuodelle.
6. Valitaan tarpeelliset toimikunnat.
7. Vahvistetaan varsinaisten ja kannattajajäsenten jäsenmaksun suuruus seuraavalle kalenterivuodelle.
8. Päätetään yhdistyksen kokouskutsujen julkaisutavasta, joko liiton jäsenlehdessä, yhdistyksen jäsenkirjeessä tai muussa yhdistyksen toimialueen lehdessä.
9. Päätetään yhdistyksen säännöistä ja sääntö muutoksista.
10. Päätetään muista kokoukselle sääntömääräisessä ajassa esitetyistä asioista
11. Käsitellään muut asiat, jotka kokous toteaa kiireelliseksi $\frac{3}{4}$ määräenemmistöllä annetuista äänistä huomioon ottaen yhdistyslain 24 §:n määräykset.

Kokouksessa on kahvitarjoilu!

Tervetuloa!

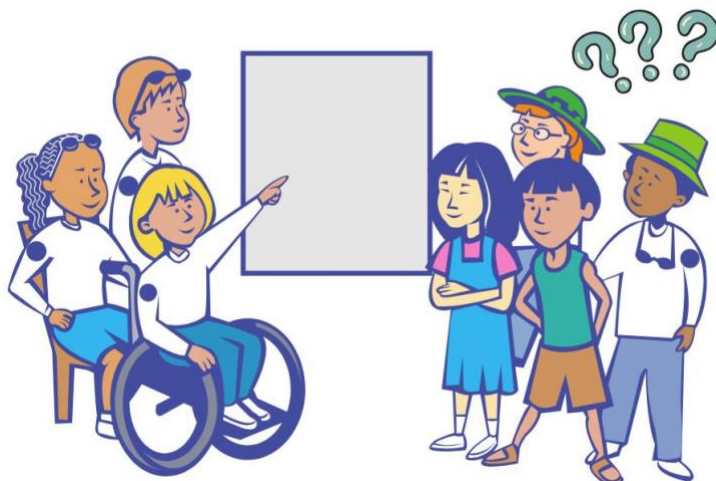



TL-MAINT

Joka vuosi Suomessa syttyy palamaan lähes 3 000 asuinrakennusta, jolloin niiden liekkeihin menehtyy useita kymmeniä ihmisiä ja loukkaantuu vielä tätäkin suurempi määrä. Asukaslukuun suhteutettuna Suomen palokuolleisuus on pohjoismaiden suurin.

Tulipalo synnyttää asuntoon ylipaineen, joka tekee sisäänpäin avautuvan välioven avaamisen mahdottomaksi ja näin estää asukkaan ulospääsyn pois palavasta asunnosta. Vuodesta 2018 lähtien kaksilehtistä ovirakennetta ei ole saanut enää käyttää uudisrakennuksessa juuri tästä syystä. Kaksilehtisen ovirakenteen muuttaminen yksilehtiseksi ulospäin aukeavaksi ulko-oveksi maksaa arviolta 2 000 - 3 000 euroa.

Pisla Oy on kehittänyt kahden poliisin kanssa edullisen paloturvallisuuden, jonka avulla sisäänpäin aukeavan välioven saa avatuksi tulipalon sattuessa.

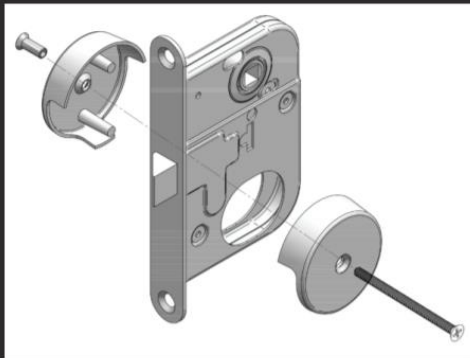

PointSeven Oy on Pisla Paloturvatuotteen valtuutettu myyjä. Tarjoamme paloturvatuotteen valmiiksi oveen asennettuna hintaan 98,00 euroa/kpl (sis. alv.). Jyväskylän alueella asennuksia suorittaa TL-Maint Oy.

Ole rohkeasti yhteydessä, niin kerromme mielellämme lisää tuotteesta ja palvelustamme. Katsotaan yhdessä kuinka voisimme edistää juuri teidän taloyhtiönne paloturvallisuutta.

myynti@pointseven.fi
Sebastian 045-1056885
Sami 044-2449179
Anssi 040-5696208

PointSeven OY
www.pointseven.fi



Paperilennokkeja ja krusifikseja Laukaan Multamäessä

Yhdistys vietti toukokuussa luonto- ja aktiivipäivää parinkymmenen ihmisen voimin Multamäen leirikeskuksessa. Paikan päällä nähtiin niin paperilennokkeja kuin krusifiksejakin, kun fysioterapeutti Lauri Pentinmäki Fysioksesta järjesti meille olympialaiset. Pääsääntönä kisassa ja koko päivässä oli, ettei mitään pidä ottaa liian vakavasti.

Voimaa, taitoa ja tietoa

Päivän tervetulosanat toivotti yhdistyksen pj Jyrki Ahlgrén. Pullakahvien jälkeen porukka pinkaisi pihalle ja jakaantui viiden hengen joukkueisiin. Kaikkiaan kuudessa lajissa oli paperilennokkien pituusheiton ja krusifiksin lisäksi kolikon ja hernepussin tarkkuusheittoa sekä mölkkyä. Krusifiksissa kilpailija kannatteli kahden kilon painoa käsi nostettuna sivulle niin kauan kuin jaksoi. Sisäinen kello-lajissa taas joukkueen jäsenten piti pysyä liikkeessä ja arvata sisäisen kellonsa mukaan, koska on kulunut viisi minuuttia. Yllättävän vaikeita tehtäviä, ja oma joukkueeni ylitti sisäisen kellonsa peräti parilla minuutilla. Kierroksen jälkeen oli vuorossa vielä tietokisa, jossa pääosassa olivat Laukaa-aiheiset ja aika visaiset kysymykset. Aurinko lämmitti meitä koko päivän ja leikkimielisyys säilyi, paitsi kerran meinasi huumori loppua, kun ei se kolikko sitten millään osunut ämpäriässä olevaan vesilasiin.



Osallistujat kuuntelevat fysioterapeutti Lauri Pentinmäen ohjeita peliin.



Keväinen aurinko lämmitti osallistujia.



Krusifiksissa kannateltiin painoa yhdellä kädellä vaaka-asennossa. Puheenjohtaja Jyrki Ahlgren ei meinaa luovuttaa.

Monenlaisen mittelöinnin jälkeen maistui kermainen kinkkukiusaus lisukkeineen paremmin kun hyvin. Aterian jälkeen vasta paljastettiin kilpailujen voittajajoukkueet ja lämpimät onnittelut vieläkin heille.

Laulua, tanssia ja nuotiomakkaraa

Tapahtumassa Midia Al Hanan soitti meille musiikkia ja karaokea, joten seuraavana luvassa oli laulua ja tanssia. Yhteislauluna vedettiin niin Vanhaa swingiä kuin vähän uudempaaakin settiä, ja osa pisti jalalla koreasti. Midialla itsellään oli todella hyvä laulun ääni jota kuuntelisi vaikka pidempään. Niin ja oli mukana Käärijäkin, jonka livekonserttia seurattiin sivusilmällä sen vähän mitä ehdittiin.

Illalla sauna lämpesi ja rohkeimmat pulahtivat vielä keväisen hyiseen Peurunkajärveen. Nälkää taittamaan lämpesivät nuotiomakkarat rannan grillikatoksessa, ja juttua riitti niin vanhojen kuin uusienkin tuttavuuksien kanssa. Krusifiksiin osallistujat epäilemättä tunsivat sinnikkyytensä käsivarsissaan.

Antoisa päivä loppui ihan liian aikaisin, mutta se loppui kauniiseen auringonlaskuun, jota viimeiset yökyöpelit rannassa ihastelivat.

Osallistujakyselyn perusteella tapahtuma onnistui hyvin. Kyselyyn vastasi 12 henkilöä ja toiveena oli vastaisuudessakin saman tyylistä tapahtumaa. Itselleni kivointa oli viettää päivää kauniissa luonnossa ja tutustua meidän yhdistyksen muihin jäseniin.

Kiitos kaikille osallistujille ja päivän järjestelyissä mukana olleille!

Yhdistys kiittää myös yhteistyökumppaneita, jotka osaltaan mahdollistivat tapahtuman: Fysios Mehiläistä hyvästä ohjelmasta, ja Pandaa joka pisti meille suut makeiksi sekä Tiituspohjan Palvaria makkaroista.

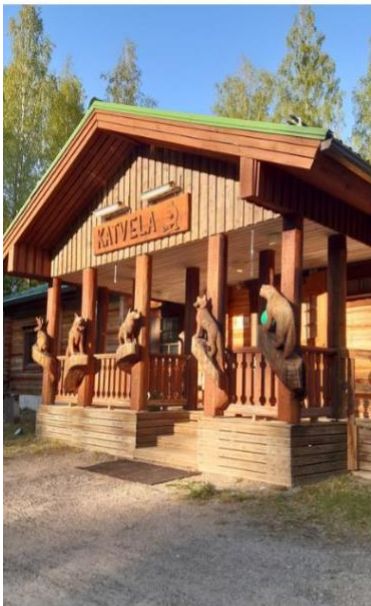

Multämäki on esteetön leirikeskus Laukaassa, Peurunkajärvenrannalla.



Keittiövastaavana toimi hymyssä suin hallituksen jäsen Tarja Al Hanan.



Iltaukujat katselemissa auringonlaskua.

Teksti: Tarja Perkiö

Kuvat: Tarja Perkiö ja Lauri Pentinmäki

Invalidiliitto järjestää

Ajankohtaista vammaispolitiikassa – haasteet kuljetuspalveluissa 13.9.2023 verkossa.

- Keskustellaan vammaisten ihmisten arkeen liittyvistä aiheista.

Yhdistysvaikuttaja- verkkokurssi alkaen 9.10. 2023.

- Yhdistysvaikuttamisesta kiinnostuneille Invalidiliiton jäsenyhdistysten jäsenille.

FinSCI-seminaari 13.10.2023 Synapsia-talo, Helsinki

- Selkäydinvammaisten terveys ja toimintakyky sekä haasteet esteettömyydessä. Tilaisuudessa eri alojen puhujia.

Vaikuta kuntoutuspalveluihisi! 18.10.2023 verkossa.

- Opit tunnistamaan ja hakemaan tarpeitasi vastaavia kuntoutuspalveluja sekä tarvittaessa hakemaan muutosta päätöksiin.

Ajankohtaista vammaispolitiikassa - muutokset lasten ja nuorten palveluissa 25.10.2023 verkossa.

- Keskustelua johdattaa Invalidiliiton sosiaali ja terveystieteiden asiantuntija Ylva Krokfors.

Lisätietoa, ilmoittautumiset ja paljon lisää tapahtumia verkkosivuilla Invalidiliitto.fi

Tiesitkö?

Vammaispalvelujen asiakasmaksujen alennus- ja poisto

Asiakasmaksulain 11§:ssä säädetään, että sosiaalihuollon palveluista määrätty maksu ja terveydenhuollon palveluista henkilön maksukyvyyn mukaan määrättyä maksua tulee alentaa tai jättää maksu kokonaan perimättä, jos maksun periminen vaarantaa asiakkaan tai perheen toimeentulon edellytyksiä. Velvoittavuus koskee myös kuljetuspalveluiden omavastuuosuuksia.

Lomakke jolla alennusta/poistoa voi hakea, löytyy sivulta Hyvaks.fi/asiakkaana/lomakkeet.

Paljon muutakin terveys- ja vammaispalveluja koskevaa tietoa löytyy Keski-Suomen hyvinvointialueen Hyvaks.fi sivustolta. Käy tutustumassa!

Mikä EU-vammaiskortti, onko sinulla jo sellainen?

Tarkoitettu heille jotka tarvitsevat erityistä tukea osallistumisessa ja yhteiskunnassa toimimisessa. Sen hakemiseen tarvitaan tietyt kriteerit. Kortti tuli käyttöön Suomessa 2018 ja sen kehittämisessä on mukana EU ja eri tahoja kuten vammaisjärjestöjä. Kortin avulla voi todentaa vammansa ja avun tarpeensa helposti matkustaessa tai osallistuessa erilaisiin tapahtumiin. Siihen voi lisätä erilaisia symboleita jotka kertovat tuen tarpeesta, kuten vaikka oikeudesta, avustajaan tai tarpeeseen palveluista pistekirjoituksella. Kortti auttaa myös palveluiden tarjoajia kehittämään toimintaansa vammaisystävällisemmäksi. Netistä on helppo löytää oman paikkakunnan kohteet, teatterit, museot, liikuntakeskukset tai tapahtumat joissa korttia voi hyödyntää. Lisää osoitteessa www.vammaiskortti.fi

Apuvälinepaja

Liikkumisen apuvälineiden huollot,
korjaukset ja yksilölliset muutokset

Mikä on apuvälineen
huollon merkitys?

Juha käyttää varatuolina
ensimmäistä XLT-tuoliaan.

Hän on huollattanut
tuoliaan säännöllisesti -
ja se on edelleen täysin
kunnossa.



Laadukasta palvelua vuosien kokemuksella

Apuvälinepaja Oy

Petri Levänen
0400 600071
petri.levanen@apuvälinepaja.fi

Metsäraivio 10, halli 2
40520 Jyväskylä
www.apuvälinepaja.fi



Jyväskylän Seudun Invalidien jäseneksi liittyminen on helppoa!

- Valmiilla lomakkeella yhdistyksen nettisivuilla jklivat.yhdistysavain.fi
- Tai lähettämällä meille tietosi kirjallisesti, sähköpostilla tai tekstiviestillä. Merkkää hakemukseen nimesi, osoitteesi ja syntymäaikasi.
- Jäsenmaksu on 20€ /vuosi ja yrittäjille kannatusjäsenyys 35€ /vuosi.

Jäseneksi voivat liittyä kaikki kiinnostuneet!

Jäsenedut:

- Saat yhdistyksen tiedotuslehti Jysin 2krt/vuosi
- Saat paljon tietoa, koulutuksia ym. sisältävän valtakunnallisen IT-lehden 8krt/vuosi
- Hyödynnät hyviä jäsenetuja yhdistyksen tapahtumista
- Saat jäsenenä vertaistukea, mukavaa yhdessäoloa ja voit halutessasi hyödyntää omaa osaamistasi

Lämpimästi tervetuloa yhdistyksen jäseneksi!

 jklivat@gmail.com

 jklivat.yhdistysavain.fi

 [jysi1945](https://www.instagram.com/jysi1945)

 [Jyväskylän Seudun Invalidit Ry](https://www.facebook.com/Jyväskylän-Seudun-Invalidit-Ry)