

KESÄ VW

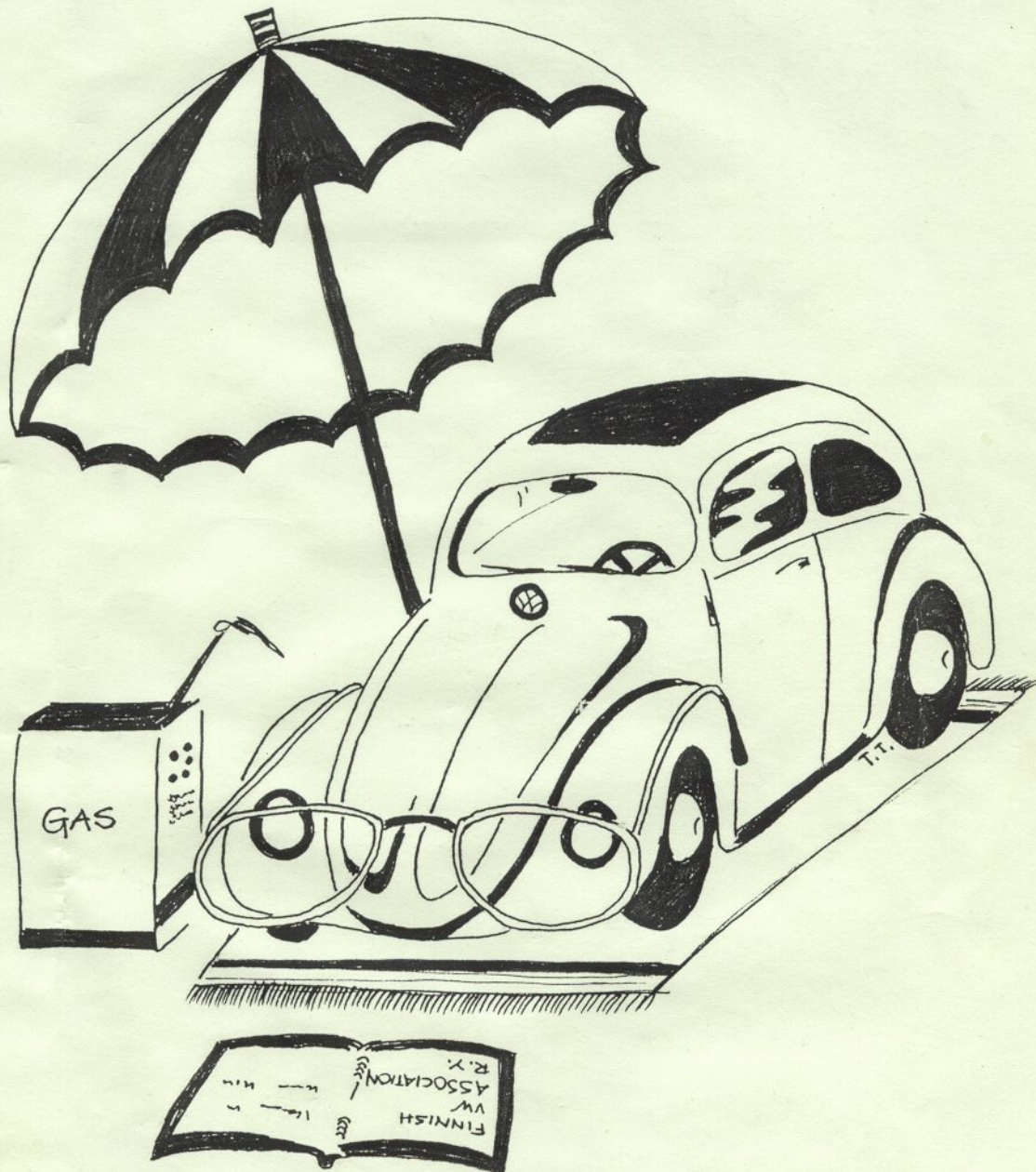

KUPLIA -lehti No. 3/85 Kesäkuu
Julkaisija FVWA ry. PL 145, 06101 Porvoo

KUPLA

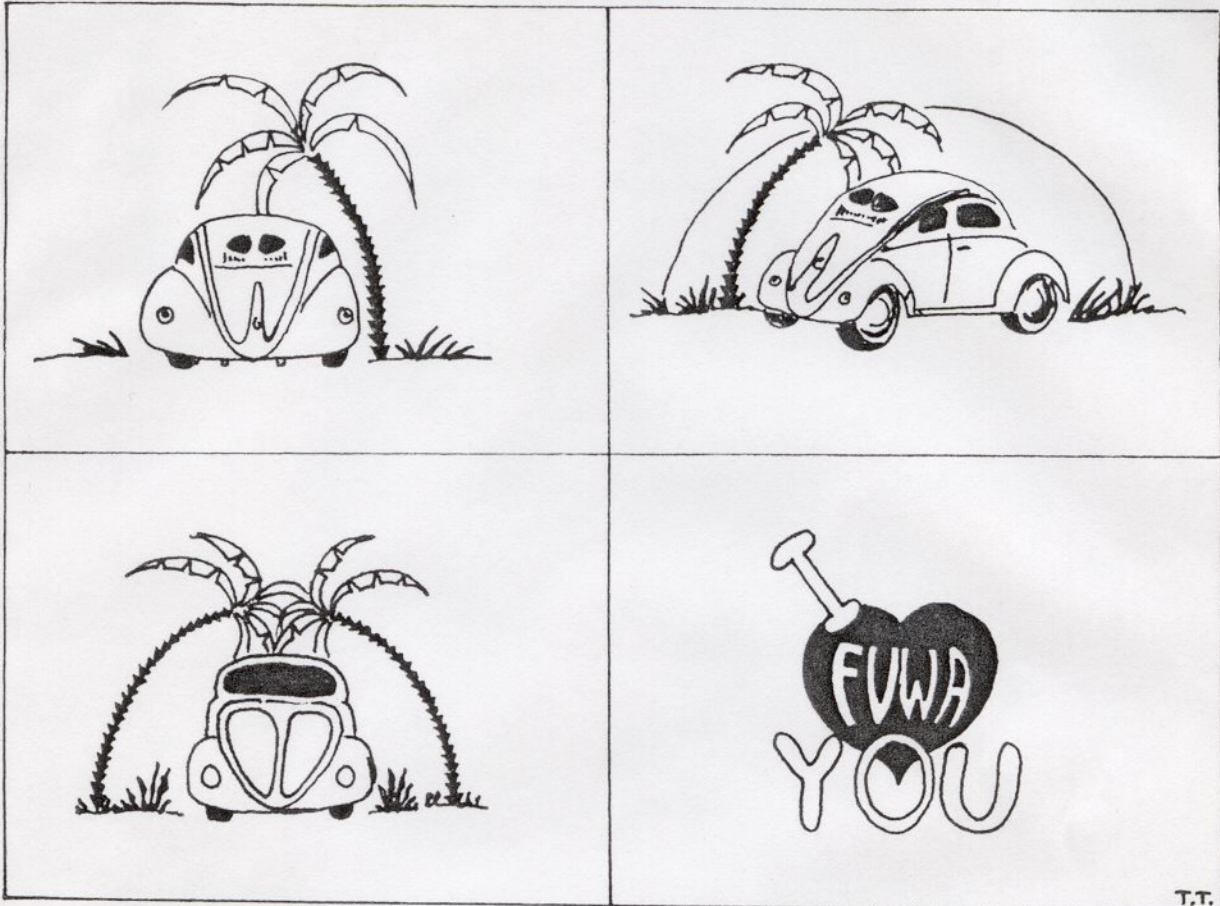

Väliaikaista

Volsu mullakin huolineen ja murheineen
(se on vain väliaikaista).
Kaikki pellitkin ruostuvin osineen
(se on vain väliaikaista).
Tämä autoni kunto ja risaisuus,
sekä koneesta kuuluva raksutus,
vielä osatkaan ei ole paikoillaan
(se on vain väliaikaista).

Koska Volkkarikärpänen on pistänyt
(se ei ol väliaikaista),
kun mä aikani olen tätä miettinyt
(se on vain väliaikaista).
Tarttis jottain sille nyt tehräkin,
ettei jäisi se kenenkään jalkoihin
kun remottia tehty ei ole aikoihin
(se on vain väliaikaista)

Katson taskuni pohjalle, tyhjä on
(se on vain väliaikaista).
Osat uudet saan vanhoista autoista
(ne on vain väliaikaiset).
Tämä autoni antama harrastus
sitä kohtaan tuntema rakkaus,
sekä ajamisen riemu ja ihanuus
SE EI OL VÄLIAIKAISTA

san. T.T.

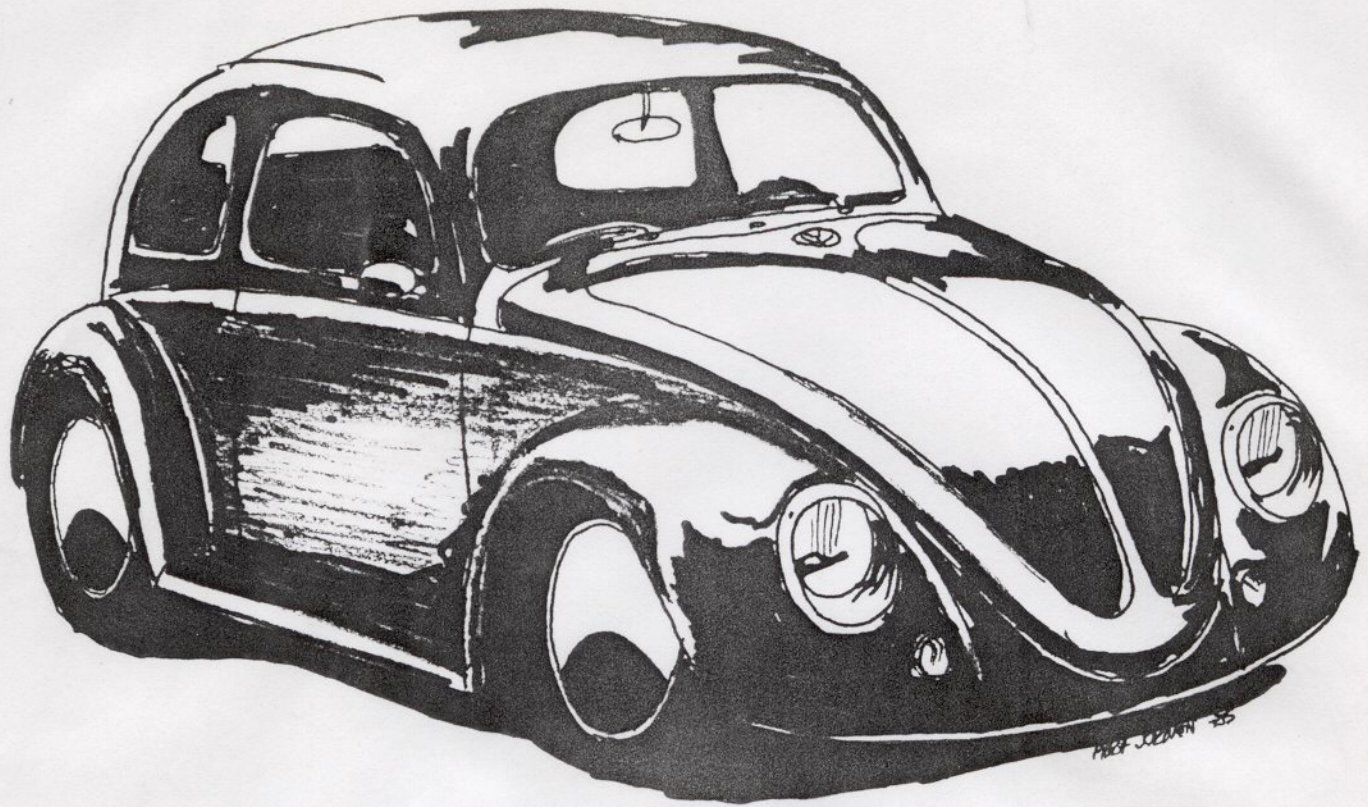

Bug Blues

Sisältö:

Kupla	2
FVWA American Car Show:ssa	3
Moottorin vaihto volkkariin	6
Hitlerin Kosto	7
Kuplistani	8
Jaska ja Jaskan raaseri	9
SAHK esittäytyy	11
Rakenna Hifi kaiuttimet volkkariisi	13
VW jutut Vauhdin Maailmassa	15
VW jutut V-8 Magazinessa	17
Kerhoesittelyt	18
Turun jaosto tiedottaa	20
Bug in Fin -85	23
VW:n lasikuituosista	24
Kirpputori	25
Seuraava lehti	26
Mainoksia	29

Näyttää mielenkiintoiselta...

Helsingin Jäähalli 19-21.4.1985

Yhdistyksemme oli näyttävästi esillä näyttelyssä. Omalla osastollamme oli Kai Niemistön kauniisti entisöity ja palkittu VW Karmann Ghia -65 sekä VW-aiheista rekvisiittaa ja varaosia. Lisäksi TL-divarien osastolle oli yleisö-magneetiksi asetettu todellinen namupala, Esa Mäkelän VW Cal Looker vm. 52/64.

Lämmin kiitos kaikille yhdistyksen jäsenille, jotka olivat touhussa mukana.

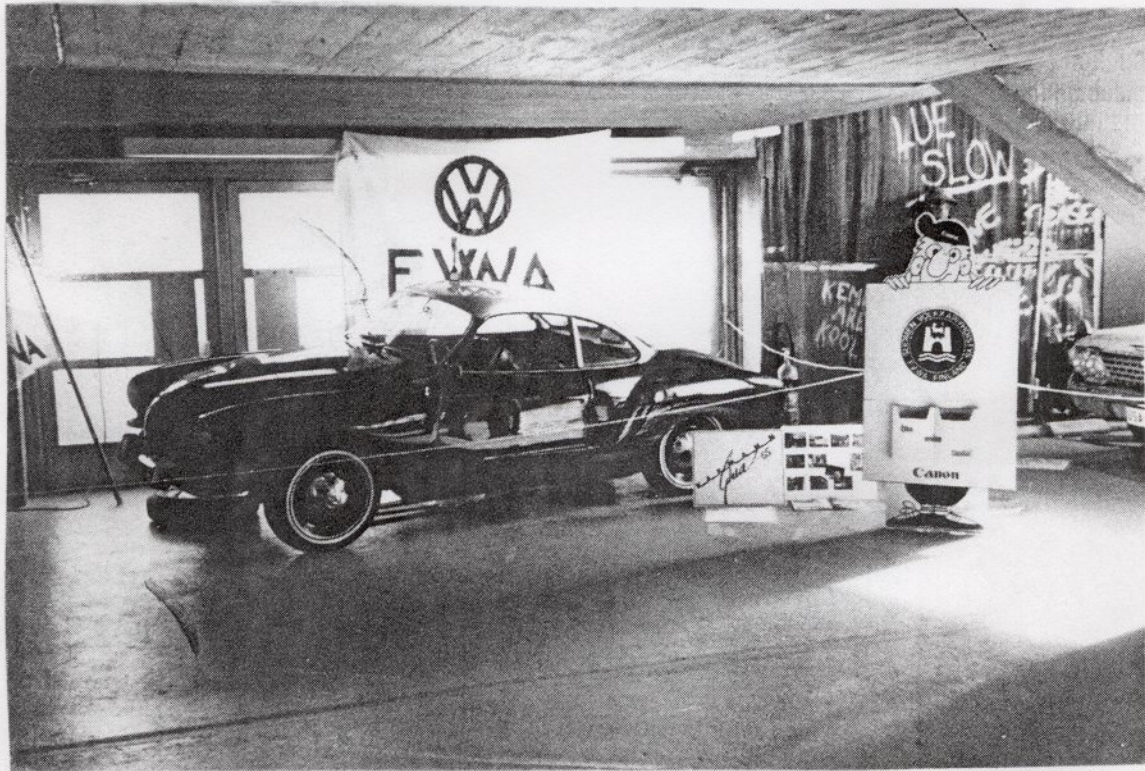

Volkkariyhdistyksen osasto ja Kai Niemistön entisöity
VW Karmann Ghia -65

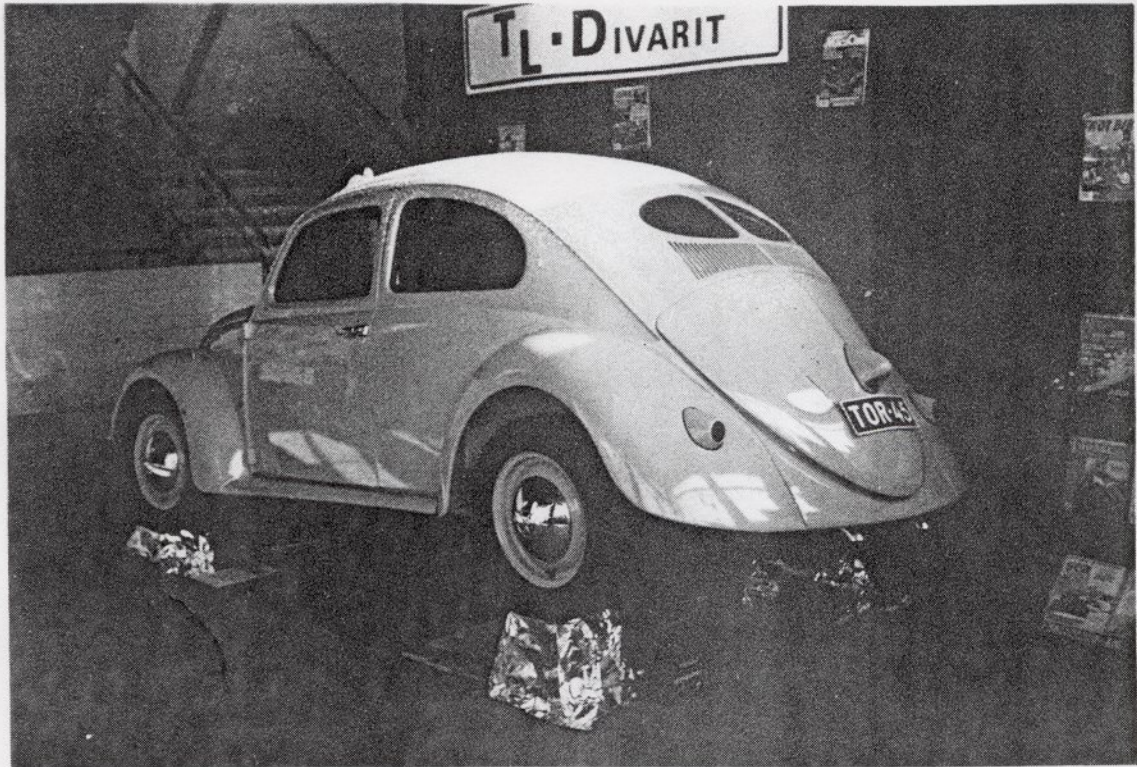

Karamellinkeltainen kaunotar vm. 52/64.
Omistaja Esa Mäkelä Turusta.



Yksinkertainen on kaunista -ja taloudellista: ei bensa-
pumpua, ei kaasutinta, vain tippa öljyä...

... ja joka näyttelyssä on myös ovien ulkopuolinen "parkki-
paikkanäyttely", jossa voi ihailta autoharrastajien aarteita
tai vaikkapa ostaa sellaisen.

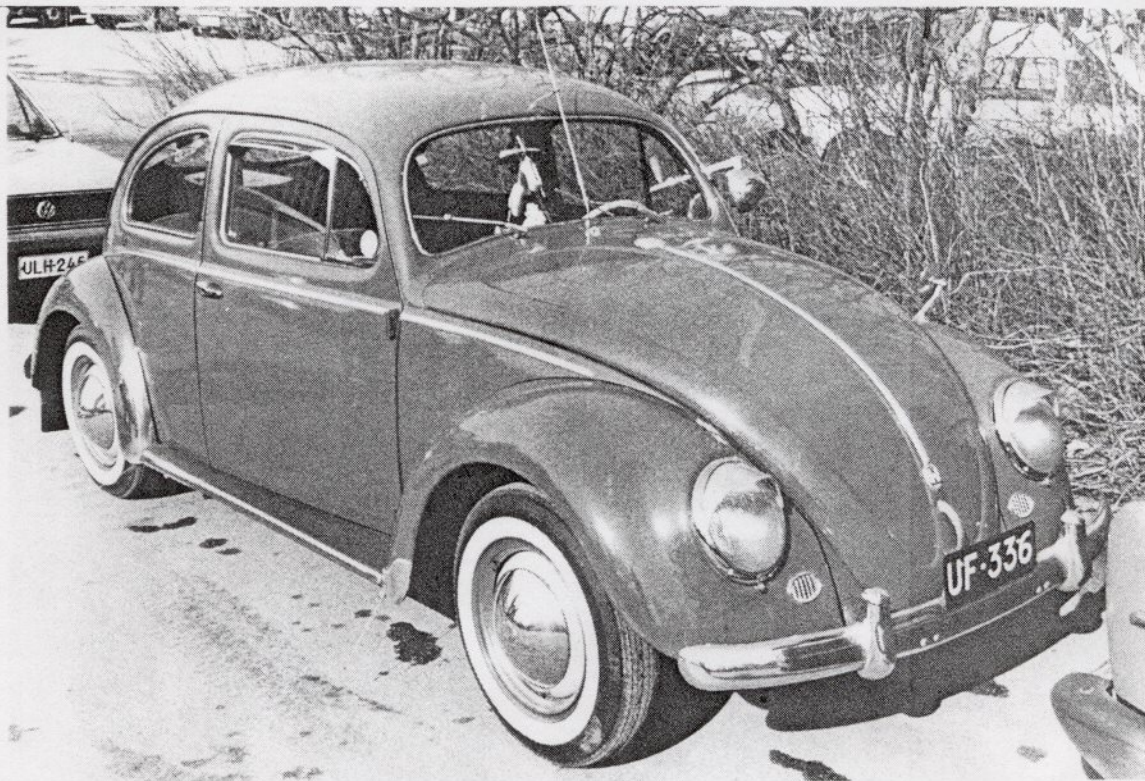

Tässä pari kuvaa hyvinsäilyneestä harmaasta kuplasta, joka tuskin
oli myytävänä. Volkswagen 2 TL (kaksi takalasia) ja vuosimalli
lienee -53.

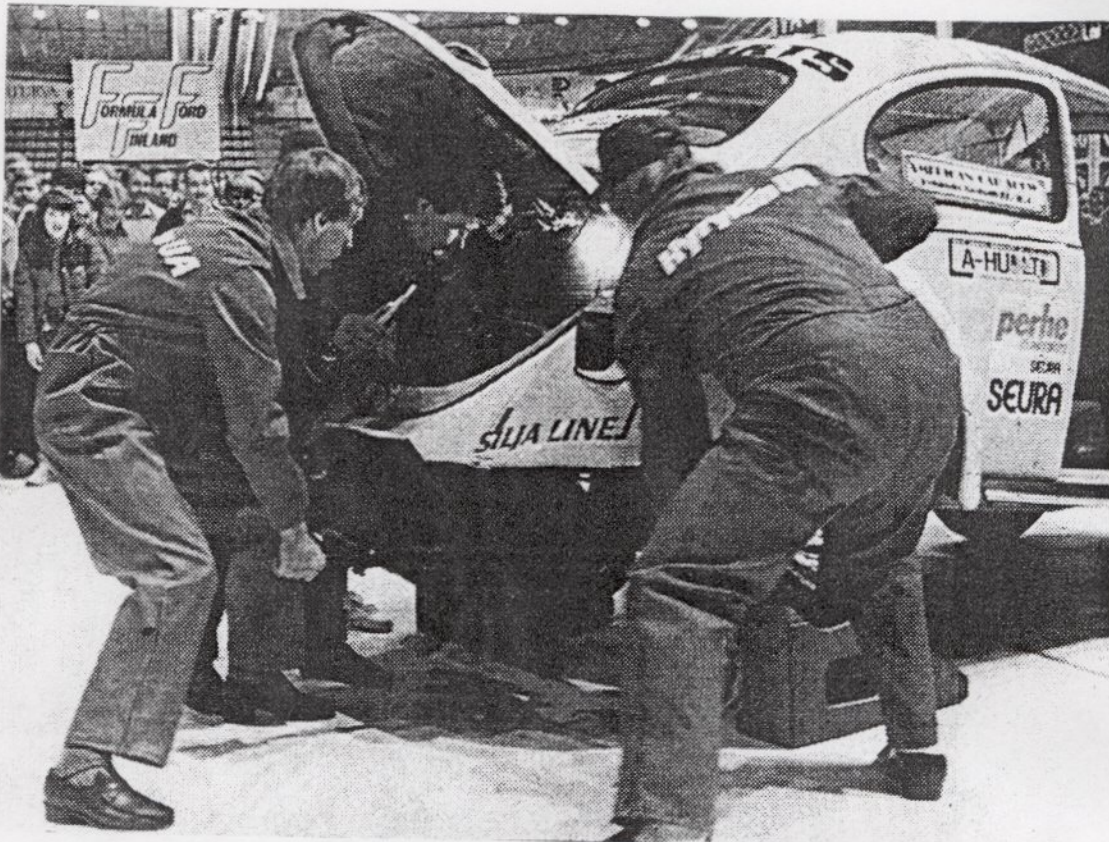

Moottorin vaihdon ME:tä yritettiin jälleen parantaa AUTO 85 näyttelyssä Helsingin jäähallissa 12-14.4.85. Uudet VW-moottorin vaihtamisen ME-lukemat ovat 28,59 s (siis vähän alle puoli minuuttia) ja ennätyksen haltijat Hyrylän Urheiluautoilijoiden ryhmä. Ryhmä ajoi Volkkarilla paikalle, irrotti moottorin, laittoi sen takaisin ja ajoi pois. Aika on todella uskomaton.

Jos et ole koskaan vaihtanut VW:n moottoria, niin kerrottakoon lyhyesti, miten se tapahtuu:

- nostetaan VW:n peräpää pukeille
- irrotetaan kaasuvaijeri
- irrotetaan bensaletku
- irrotetaan lämmityslaittevaijerit
- irrotetaan sähköjohdot (muista merkata muistiin johtojen paikat)
- avataan 4 mutteria, joilla moottori on pultattu vaihdelaatikkoon
- nostetaan "halli"nosturilla moottoria hieman taaksepäin ja lasketaan se alas

Paikalleenlaitto tapahtuu samalla tavalla päinvataisessa järjestyksessä.

Itse en moottoria vaihtaessa päässyt millään alle 40 sekunnin. Se saattoi osaltaan johtua myös kiinniruostuneista lämmityslaittevaijereista, joita irrotellessa kului kallisarvoisia kymmenyksiä.

Pannaanko Pälkäneellä paremmaksi?

Terveisin Kimmo
Veijonen

KOSTO ELÄÄ !!!

Nyt se tapahtui! Parin vuoden levon jälkeen Hitlerin Kosto ilmestyi taas radoille. Timo Turpelan rakentaman 2,3 l:n moottorin turvin lähdimme Räyskälään 11/5 kauden ensimmäisiin kiihdytyskisoihin. Jenkkimiesten harmiksi menestys oli ennalta arvaamaton. SA-ryhmän lajitteluajon ykköspaikka tuli ajalla 11,81 sek.

Eliminaattorissa kahdeksan auton kaaviossa oli seitsemän autoa mukana joten ykköspaikan saaneena Kosto suoritti ensimmäisen kieroksen soolo-ajona rauhallisesti 12,14 sek. aikaan. Semifinaalissa oli vastassa J. Vainion Chevy Monza joka pitkän alkuvalmistelun jälkeen löysi pitoa sen verran että ehti maaliin parin autonmitan verran ennen vimmatusti pakoon pyrkivää kuplaa, joka indeksinsä 10,90 sek. turvin pääsi matkaan 1,5 sek aikaisemmin. Koston aika oli kuitenkin 11,68 sek. ja sillä tuli 3-4 sija SA-ryhmässä jonka edellä mainittu Vainio Monzallaan voitti.

Päivän päätteeksi voitiin vain todeta että selvää parannusta entisiin aikoihin oli tapahtunut. Edellinen paras aika Kostolla oli 13,75 sek. ja nyt yli kahden sekunnin parannuksen jälkeen ennätys on 11,68 sek. ja säätämällä pitäisi pystyä vielä kiristämään. Näyttää siltä että kuplakin voi olla kilpailukykyinen jenkkiautojen kanssa sillä uusi aika uupuu vain 0,78 sek. indeksistä.

Näinollen Volkkarikansa ilmestyy sankoin joukoin kannustamaan Wolfsburgin ihmettään Seinäjoelle 29-30/6 ja Räyskälään 17-18/8 järjestettäviin yleisökisoihin. Puhumattakaan siitä että Turussa tavataan 6/7 Volkkarikiihdyttely merkeissä. Sinnehän kaikki tulevat!

Terveisin KOTTEN



Kuva: V8-MAGAZINE

KUPLISTANI

Omakohertaisen VW-historiikin kirjoittaminen on ollut mielessä jo jonkin aikaa ja Kivimäen Pentin esimerkin mukaisesti päätin ryhtyä tuumasta toimeen. (Ei ole muuten ihme, jos Pentti on kuplavolkkkareihin kiintynyt elettyään niiden kanssa kohta neljännesvuosisadan).

Itse aloin kiinnostua kuplista kymmenisen vuotta sitten erään ystäväni -66 kuplaan tutustuessani. Elettiin vuotta 1977 ja oman kuplan ostopäätös kypsyi pikkuniljaa. Ensimmäistä kuplaani en tosin ehtinyt edes itse ostaa sillä perheeni päämiehen ilmestyi silloiselle kesätyöpaikalleni ja ilmoitti, että kuplakaupat on tenty. "Se on se valkoinen sieltä Aineen (ent. VW:n merkkiliike) pihalta" oli ensimmäinen kommenttini. Oikein arvasin. Auto oli sama, joka oli ohikulkiessa pistänyt minunkin silmäni vaihtoautorivistä. Se oli puhtaanvalkoinen I300 vuosimallia -66 (LGB-22) ja edellisenä päivänä katsastettu. Kesä meni autoa puunatessa, koska ikä riitti ajokorttiin vasta syksyllä.

Seurasi kaksi vuotta nuoletonta autoilua sekä pientä ehostelua kunnes silmiini sattui erään lähistöllä asuvan vanhemman miehen autonmyynti-ilmoitus. Kupla oli beige I300 mallia -67 (LH-55), siinä oli bensa-lämmitin ja pidin sitä suorastaan helmenä. Olin itse armeijassa ja niinpä annoin kaupanteko-ohjeet vanhemmilleni. Soittaessani sitten sotilaskodista kotiini ja kysyessäni kaupan onnistumisesta vastasi äitini, että auto oli jo enditty myydä! Arvaa harmittiko. Onneksi se oli leikkiä (rea'an puoleista) ja niinpä olin kahden kuplan omistaja.

Ensimmäisen kuplani myin sittemmin armeijakaverilleni Raheen eikä aikaakaan kun sanomalehdestä taas panin merkille kuplanmyynti-ilmoituksen. Tällä kertaa kiinnostuksen kohde oli vaaleansininen I300 mallia -71 (LVD-89) ja nyt meni toinenkin kupla myyntiin tuoreemman alta. Olin varusmiesaikana ostanut kaksi kuplaa ja myynyt kaksi eikä armeija ollut vielä edes päättynyt.

Kesän 1979 mainittavimpia hankintoja olivatkin sitten ensimmäiset kromatut vanteet sekä Empi -putkisto. Syksyllä lueskelin taas Pohjo-lan Sanomia ja tein jo kolmannen kuplakauppani lenti-ilmoituksen pohjalta. Kupla oli oranssi I300 (kuten edeltäjänsäkin) ja tosisiisti keulan kivenhakkaamia lukuunottamatta. Tämä järjestyksessään neljäs kuplani oli mallia -73 ja totteli rekisteritunnusta LAH-944. Myynti-vuoroon tuli viehättävän vaaleansininen, josta tulikin nuoren naisen omistama. Neljännellä kuplallani ajoin nuhtikuuhun 1980 saakka, jolloin vaihdoin nykyisen metallinhohtovihreän I303S Big:in mallia -74 (LAT-831). Löysin auton samaisen autoliikkeen pihalta mistä ensimmäisenkin kuplani oli ostettu. Ympyrä sulkeutui ja nyt olin puolestani minä myyty. Olin opiskelemassa ja ruokatunnilta oli kiire, mutta ostopäätös syntyi heti. Maksoi mitä maksoi ajattelin sillä olin inailut autoa jo vuosia sen edellisen -ja ainoan- omistajan urheiluvälineliikkeen edessä. Varmistin vielä näneltä, että n. 80 000 km:n mittarilukema piti paikkansa ja auto tosiaan oli niin hyvässä kunnossa kuin miltä näytti.

Nyt mittarissa on n. 140 000 km ja ensimmäinen talvi on vietetty talviteloilla. Kuplien vaihtokierre on ohi ja nykyinen käyttöautonkin on Volkswagen -kuinkas muuten. Ei kuitenkaan kupla vaan keltainen Golf I500LS mallia -75 (LAV-631). Tuntuu muuten noin vuoden ajamisen jälkeen siltä, että sama kierre alkaa Golfienkin kanssa. Tuoreemmat mallit kiinnostavat aikalailia.

Pertti Tikkala

JASKA JA JASKAN RAASERI

Jaska istui Kuplassaan kauniina kevätpäivänä Yliopistonkadulla parkissa katseli naisia värilasiensa takaa. Kevät oli saapunut Turkuun ja kaikki hienot autot oli otettu liikenteeseen. Jaskankin auto oli juuri valmistunut sateiseksi vapuksi ja se toimi kuin unelma. Koko talven oli Jaskan tallissa palanut valo ja rahaa ja tupakkia oli kulunut. Jaska oli päättänyt tehdä tavallisesta käyttöautostaan todellisen tappajan. Koriksi hankittiin 52- mallinen ja pohjalevy jarruineen oli 1500-69 auto-maatti. Vaihdelaatikoksi tuli Porsche 915:n kisasellinen kitkalukolla ja samalla takapyöriin saatiin levyjarrut. Mutta kone oli tosi mahtava; n. 2,2 - litrainen Super-Flow-kansilla, 48 Webereillä, alumiinikiertokangilla, taotuilla Scatin männillä ja kampiakselilla. Koko komeus makasi Centerlinen alumiinivanteilla, edessä oli 135-15 ja takana renkaiden virkaa toimittivat S.O.S:n katusliksit.

Jaska oli jo eilen kuullut, että kaupungissa olisi nopeampi Kupla kuin hänen. Tuollaiset puheet oli lopetettava alkuunsa. Yön pimeinä tunteina hän oli ruuvannut ilokaasut kiinni.

"Nyt sopii sitten näyttäytyä!" Näin Jaska tuumaili samalla käynnistäen Kuplansa. Bokseri räjähti käyntiin ja auton ympärillä oli hetkessä ihmettelevä ihmisjoukko.

Illalla Jaska ilmestyi Rikelle, missä paikallinen nuorisoparveilee ja kuuli Haastaja-Kuplan odottavan kaupungin toisella laidalla. Jaska kellotti stadin läpi lämmittäen sliksit ja puhdistaa tulpat. Jo seuraavissa liikennevaloissa Jaskan rinnalle ilmestyi vanha ja kuhmuinen VW 1200. Sen koneen mahtavan jytinän yli kuului turbon vihellys. "Tästä tulisi tosi kova kisa", ajatteli Jaska valon muuttuessa keltaiseksi. Samalla hän sammutti sähköisen puhaltimen, sillä nyt hän todella tarvitsi kaiken mahdollisen tehon haastajan lyömiseksi! Vihreällä

Jaska painoi kaasun pohjaan ja ohjaamo täyttyi kisakoneen jyllinästä.....

Samalla minä heräsin käsi k..ipotussa herätyskellon korviaviiltävään kilinään ja olin jo myöhässä töistä. Kis-koin vaatteet ylleni ja juoksin portaat alas talomme auto-katokseen. Hyppäsin rähjäiseen öljyruiskukuplaani ja an-noin HANAAAAAA.....

V8- MAGAZINEa vapaasti mukailleen

mäki

FVWA DRAG DAY II

6/7 1985 SUOMEN TURUS'

viitatakseni viime numeron lehtikatsaukseen s.32 jossa oli pari juttua salaperäisistä VW testauksista Lapissa joissa testattiin uusia ehdokkaita kuplan seuraajaksi, ja uusi VW meinasi olla tämän näköinen



Vaan niin siinä kävi että Golf tuli valituksi. (vertaa kuvaa viime nmeron kuvaan s.32 kuvaan, niin huomaat rekisterinumeron perusteella että kyseessä on sama auto. E.M.

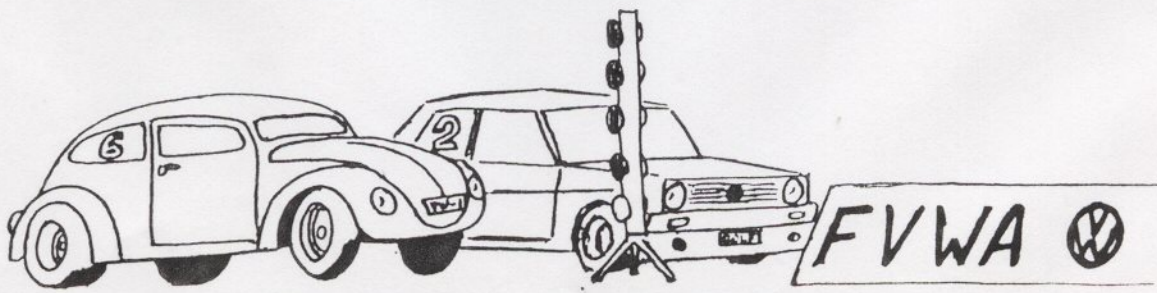

FVWA DRAG DAY II 6.7. 1985
Suomen TURUS'



MAAILMAN TAVALLISIN AUTO ON MUODOSTUNUT
HARVINAISUUDEKSI

Ylläoleva otsikko on vapaa suomennos eräästä EXPRESSEN-lehden otsikosta. Edelleen jatkaa samainen lehti: "Onko sinulla "Kovakuoriainen," "Asfalttikupla" tai "Volkkari" tai oikeammin sanottuna Volkswagen, sitä elokupe- räistä mallia? Säilytä se ja pidä huoli siitä." Asia on nimittäin niin kehnosti, ettemme enää voi ostaa uutta sellaista. Viime vuosien aikana Koppakuoriaista on valmistettu vain Brasiliassa ja Mexikossa. Eurooppalaisen, jonka on tehnyt mieli Volkswagenia, on joutunut tuottamaan sen Atlantin yli maksamalla ylimääräisen kuljetusmaksun. Samalla kun Ruotsissa esim. vanhan Kuplan hinnalla saa vähintään kaksi (2) kappaletta VW-Passatia, Euroopan autokauppiat valittavat Kuplan menevän niin heikosti kaupaksi, ettei heidän kannata sitä enää tuoda. Laadusta se ei kuitenkaan kiinni ole, vaan siitä, että nykyajan ostajat ovat kiinnostuneet nopeista, suorituskykyisistä ajoneuvoista ja turboista. Yli 20 miljoonaa Kuplaa on kuitenkin tähän mennessä valmistettu ja tuotanto jatkuu. Vuonna 34 Ferdinand Porche sai tehtäväkseen luoda koko kansalle halvan ja riittävän suuren ja toimintavarmen auton. Näillä eväillä sitä tehdään tänäänkin. Etelä- ja Pohjoisamerikassa sitä saa kyllä vielä ostaa, mutta kellä täällä vanhalla mantereella on sellainen hallussaan, säilyttäköön ja tarvittaessa entistäköön sen. Kupla tehtiin kustannuksia kaihtamatta kestämään. Tänään niillä eväillä ei kannata tehdä autoa. Tiedätkö, sinulle on HARVINAISUUS 2!



SUOMEN AUTOMOBILI-HISTORIALLINEN KLUBI HELSINGIN KERHO r.y.

PL 422, 00101 HELSINKI 10

SAHK Helsingin Kerho r.y.
PL 422, 00101 Helsinki

Perustietoa

Suomenkielillä tulkittuna yllä oleva nimi kuuluu: Suomen Autobiili-Historiallinen Klubi Helsingin Kerho r.y. Tätä nimihirviötä kantaa Suur-Helsingin alueella toimiva vanhojen autojen ja moottoripyörien harrastajien noin 200-jäseninen kerho. Kattojärjestönä on Suomen Autobiilihistoriallinen Klubi r.y. johon kuuluu, ei henkilöjäseniä, vaan paikallisia kerhoja peräti 15 kpl aina Lappia myöten. Kerhojen jäsenet saavat useasti vuodessa ilmestyvän Hyrys-sy-Menolainen-nimisen lehden.

Helsingin Kerho kokoontuu talvikautena kuukauden toisena keskiviikkona klo 18.00 esitelmien ja yhdessäolon merkeissä Oy Ford Ab:n tiloissa Henry Fordinkatu 6. Osa kokoontumisista pyritään järjestämään tutustumiskäynteinä liikeyrityksiin tai museoihin tms. Keväisin, yleensä toukokuussa, Helsingin Kerho järjestää keskuudessaan pick-nick-tyyppiset ajot.

Käytössämme on niinkään talvikautena oma, pieni arkisto eli kirjasto, kuukauden ensimmäisenä keskiviikkona.

Jäsenen ei tarvitse omistaa ajoneuvoa, ei vanhaa eikä uutta. Autohistoriaan liittyvä innostus riittää.

Roolit

Sekä ns. merkkikerhoilla (esim. Volkkari-Yhdistys) että yleiskerhoilla (SAHK Helsingin Kerho) on omat roolinsa. Kerhot eivät kilpaile keskenään. Molempien olemassaolo on tärkeää ja toivottavaa.

Merkkikerhon etuja:

- byrokratia vähäistä
- yksityinen jäsen saa helposti äänensä kuuluviin
- varaosavälitys toimivaa
- korjausohjeiden ja henkilökohtaisen avun saaminen joustavaa
- pelastaa osia, työkaluja, kirjallisuutta, autoja jo siinä vaiheessa, kun näillä ei vielä ole suurempaa historiallista merkitystä
- tavoittaa paremmin nuoret harrastajat, koska auton ikä ei ole tärkeä tekijä
- julkaisutoiminnan uutiskynnyks on matala
- henkilökohtaisia suhteita ulkomaisiin merkkikerhoihin

Nytpä herääkin kysymys onko ns. yleiskerholla enää mitään virkaa? Onpa hyvinkin: Yleiskerhon etuja:

- kattojärjestön kautta pystytään hoitamaan tärkeitä asioita viranomaisten kanssa. Esimerkkinä Museoajoneuvoasetuksen aikaansaaminen.
- kattojärjestön joukkovoimalla pystytään hankkimaan muitakin korjauksia harrastajien asemaan. Muistetaanpa vain Museoajoneuvovakuutus.
- kattojärjestö pystyy paremmin kerhojensa kautta valvomaan jäsenistönsä toimia, jotteivät yksityiset "hölmöilijät" pilaa jo saavutettuja etuja (esim. Museoajoneuvovakuutuksen 30 pv:n käyttösääntö).
- yleiskerhon eri automerkkejä harrastavat jäsenet pystyvät helposti ohjaamaan haltuunsa saamansa toista merkkiä koskevat osat ym asianomaista merkkiä harrastavan kerhokomppaninsa avulla lopulta oikean merkkikerhonkin tietoon.
- yleiskerhojen toiminta tapahtuu paikallisella tasolla, jolloin säännölliset kokoontumiset käyvät helpommin päinsä.
- yleiskerhollakin on suhteita autoalan asiantuntijoihin ja liikeyrityksiin
- yleiskerho kykenee suurenkin projektiin, esim. Sisulinja-auton entisöinti.

Päätelmä

Edellä lueteltiin merkki- ja yleiskerhojen etuja mielivaltaisessa järjestyksessä. Lukija huomaa, että kummankin tyyppiset kerhot ovat välttämättömiä ja tukevat toinen toisiaan. Tilanne olisi vielä parempi, mikäli saataisiin Suomen Autobiilihistoriallinen Klubi r.y:n säännöt sellaisiksi, että merkki-kerhotkin voisivat liittyä siihen jäseniksi kasvattamaan autohistorian harrastajien painovoimaa. Historiasta on kysymys merkkikerhoissakin, vaikkeivät ajoneuvot vielä vanhoja olisikaan.

Yhteyshenkilöitä

Helsingin Kerhosta mainittakoon vielä pari nimeä: puheenjohtajana on

Kai Rainesalo
Siestankuja 13
02700 Kauniainen
puh. 5050114 koti
5592820 työ

Rahastonhoitajana sekä jäsenasioista vastaa:

Kai Mielck
Rauhankatu 13 B
00170 Helsinki
puh. 608665 koti/työ

Liittymismaksu kerhoon on mk 30,- ja jäsenmaksu mk 120,-.

Pankkiyhteys on KOP-Katajanokka, 101850-219011.

Helsingin kerholaiset toivovat toimintaansa mukaan uusia jäseniä uusine, tuoreine ideoineen. Miksi muuten naisjäseniä ei juuri ole piirissämme? Ovatko miehet omineet mobilismin? Vai luulevatko tytöt, ettei autoja voi harrastaa ilman grafiittivaseliinisiä kouria - anteeksi- kätösiä?

J Marttila 4/85

FVWA DRAG DAY II

6/7 1985 SUOMEN TURUS'

Tänä vuonna on katu-
volkkarikisassa mah-
dollisuus voittaa hi-
taallakin autolla
Bracket-race luokassa.
Turun sanomista löy-
tyi oheinen ilmoitus,
onko tämä ehkä kisan
voittaja "auto"????

45
kot-
608
puu-
nalpa.

OSTETAAN

SEKALAISTA
TAVARAA



Keräilijä ostaa miekkoja
ja pisti...



H-auto alle 10 000 mk.
P. 370953 klo 12-16

Hyväkunt. Amazon B 20.
P. 923-71278

Volvo 144-244 vm. -73-75.
VW Kupla vm.-50-58.
P. 924-86450

Bedford CF:n sopiva Per-
kins diesel kone. P. 726775

Halpa pakettiauto
0-5000,-. P. 775826 9-18

Vanha moottipyörä ja auto
vm. 1920-65 puh. 913-24342

Hyvä VW kupla ja mopon
moottori. Puh. 775767

Hyvä VW kupla ja mopon
moottori. Puh. 775767

Hyvä VW kupla ja mopon
moottori. Puh. 775767

Volga -74-78 henk. tai
ep...

RAKENNA VIELÄ KESÄKSI

VOLKKARIISI KUUNNON HIFI KAIUTTIMET

■ Autossakin voi saada hyvän äänentoiston. Sen perusedellytyksenä on tasapainoisesti toistava kaiutin, jollaisen voit rakentaa suunnittelemamme ohjeen mukaan.

Hyviä autokäyttöön sopivia kaiuttimia ei ole liiemmästi. Pienet hifi-laatuiset kaiuttimet ovat lisäksi varsin kalliita.

Hifi 3/2 on suunniteltu korkealuokkaiseksi autokaiuttimeksi. Lähtökohtana oli pienikokoinen pinta-asennettava kaiutin, joka sopii useimpiin autoihin eikä häiritse merkittävästi näkyvyyttä.

3/2:n perustana on aiempi tyyppi Hifi 4/2. Kotelon muoto on valittu auton hattuhyllylle asentamista varten ja sen tilavuutta on jonkin verran pienennetty ulkomittojen pitämiseksi kohtuullisina.

Pienemmän kotelon vaikutusta bassotoistoon on osittain kompensoitu käyttämällä Peerlessin polypropyleenikartoista bassoelementtiä KO 50 WFX-PP, jonka resonanssitaajuus on tavallista mallia alhaisempi. Myös jakosuorimeen on tehty muutoksia, jotta taajuustasapaino sopisi mahdollisimman hyvin auton olosuhteisiin. Käytännössä se merkitsee keski- ja korkeäänialueen suhteellisen tason lisäämistä.

Auto korostaa bassoja

Pelkän kaiuttimen toiminnan esittämiseksi olemme mitanneet

3/2:n taajuusvasteen kuunteluhuoneessamme. Huoneen akustoihin ja mittaustavan valinnan ansiosta tulokset vastaavat melko tarkasti aitoa vapaakenttävastetta. Mittaus on tehty 1/3-oktaavijakokaudella 50 cm:n etäisyydellä kaiuttimesta. Asteikko on kalibroitu vastaamaan äänenpainetasoa 1 m:n etäisyydellä ja 1 W:n nimellisteholla (2,83 V).

Kohtisuoraan etulevyyn nähden mitattaessa diffraktio aiheuttaa vasteeseen kuopan 3 kHz:n kohdalle. 30 asteen kulmassa, joka vastaa paremmin käytännön kuuntelua, vaste on tasainen pienistä korkeiden taajuuksien vaimennusta lukuun

ottamatta. Kaiken kaikkiaan tulokset ovat tämän kokoluokan kaiuttimelle erittäin hyvät.

Käytännön kokeita varten kaiuttimet asennettiin porrasteräisen henkilöauton (Toyota Camry) hattuhyllylle. Ohjelmanlähteenä oli autostereoyhdistelmä Alpine 7138L.

Automittauksissa käytimme Ivie IE 30A -spektrianalysointia, joten vaste on esitetty tersseittäin. Käyrä on kolmen hie- man eri kohdassa tehdyn mittauksen keskiarvo. Vasteesta on nähtävissä hattuhyllyasennukselle tyypillinen selvä bassokorostus 200 hertsin alueella. Ellei laitteistoon kuulu taajuuskorjainta,

suosittelemme ohjeisen ohjeen mukaista vaimennuspiiriä. Piirin avulla korostus saadaan tasoittumaan kuten alemmasta terssikäyrästä on havaittavissa.

Vaimennuspiirin tuoma parannus oli havaittavissa selvästi myös kuuntelussa. Ilman piiriä äänessä oli kumeutta, joka häiritsti varsinkin miesäänien toistoa. Piirin kytkemisen jälkeen yleisointi oli varsin tasapainoinen ja miellyttävä.

Hifi 3/2:n herkkyyksi ei ole erityisen suuri. Melko hiljaisessa koeautossamme neljän watin luokkaa oleva teho tuntui kuitenkin riittävän normaalisti tarvittaviin äänenvoimakkuuksiin

LÄHDE: HIFI-LEHTI 5/-84
TEKSTI: PEKKA TUOMELA

(kirjoittaja ei ole diskojockeyn turruttama).

Suuria äänenvoimakkuuksia vaadittaessa voidaan käyttää halutuntehoista lisävahvistinta. Kaiutin sietää herkekkisesti yli 60 wattia.

Osista kaiuttimeksi

Hifi 3/2:n rakentamiseen ei liity mitään erikoisuuksia, ellei sellaisina pidetä vinoja kulmia. Kotelon materiaaliksi sopii noin 10 mm:n lastulevy. Liimaukset on syytä tehdä lujiksi ja tiiviiksi. Vaimennusaineena on lasi- tai vuorivilla, jolla kaksi kolmasosaa kotelon tilavuudesta täytetään löysästi.

Jakosuorimen kondensaattorit ovat kuivia polykarbonaattityypisiä tai vastaavia. 13,6 μF :n kondensaattori saadaan kytkemällä kaksi 6,8 μF :n kondensaattoria rinnan. Kelat ovat ilmasydämissä.

Elementtejä asennettaessa käytetään tiivistettä niiden rungon ja etulevyn välissä. Kytketäessä on tärkeätä, että elementtien napaisuus on kaavion mukainen. Plusnapa on merkitty elementteihin punaisella.

Hifi 3/2:n sähköisiä osia on saatavissa komponenttimyymälöistä. Osien yhteishinta on alle 350 mk/kaiutin.

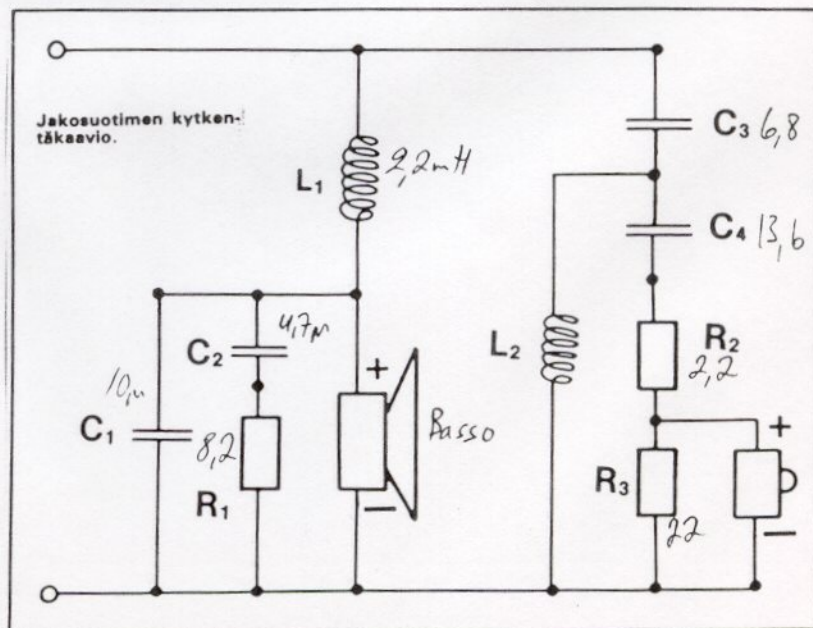

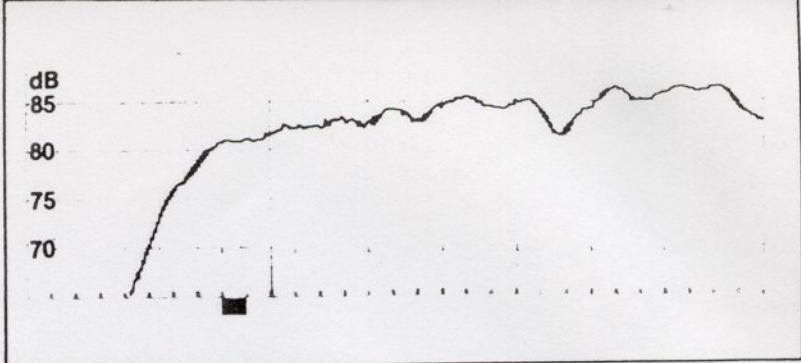

Teknisiä tietoja

Toimintaperiaate

2-tie, suljettu kotelo

Kaiutinelementit

matalat äänet 13 cm

korkeat äänet 2,5 cm kalotti

Jakotaajuus

2000 Hz

Tehonsieto

50 W (jatkuva)

Nimellisimpedanssi

8 ohmia

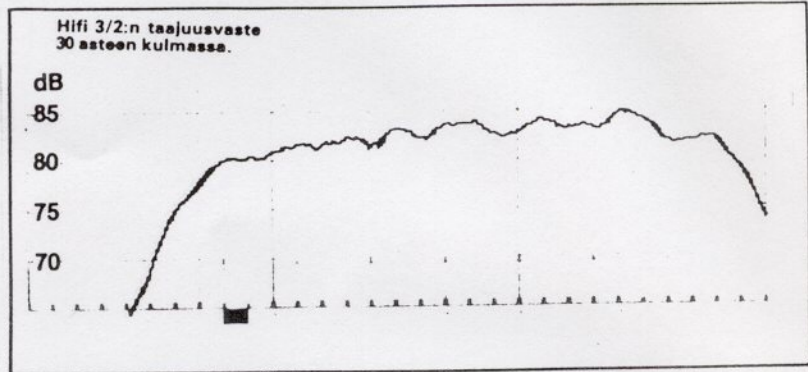

Jakosuotimen osaluettelo

$L_1 = 2,2 \text{ mH}$ (resistanssi alle ohm)

$L_2 = 0,4 \text{ mH}$ (resistanssi 0,5...0,8 ohm)

$C_1 = 10 \mu\text{F}$ polykarb. tai vastava

$C_2 = 4,7 \mu\text{F}$ polykarb. tai vast.

$C_3 = 6,8 \mu\text{F}$ polykarb. tai vast.

$C_4 = 13,6 \mu\text{F}$ polykarb. tai vast.

$R_1 = 8,2 \text{ ohm}/5 \text{ W}$

$R_2 = 2,2 \text{ ohm}/5 \text{ W}$

$R_3 = 22 \text{ ohm}/5 \text{ W}$

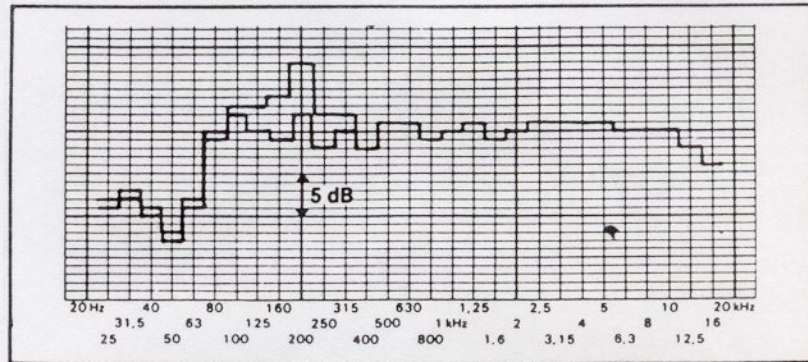

Kaiutinelementit

Basso: Peerless KO 50 WFX-PP

Diskantti: Audax HD 12 x 9

25 AG

Hifi 3/2:n taajuusvaste Toyota Camry -autossa ajajan paikalla. Alempi käyrä mitattu vaimennyspiiri kytkettynä.

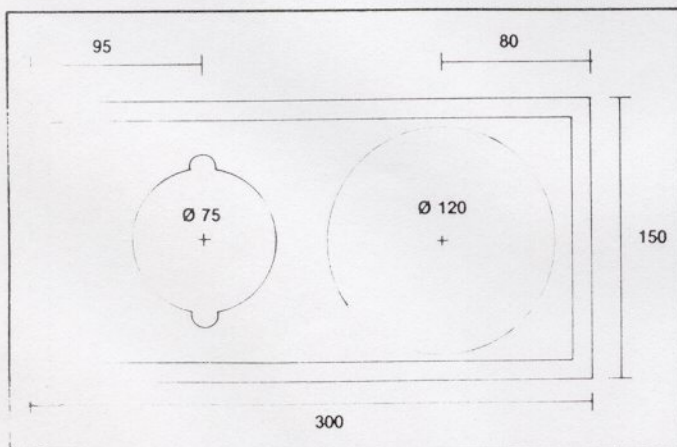

Vasemmanpuoleinen kaiutinkotelo edestä. Oikeanpuoleinen on tämän peilikuva.

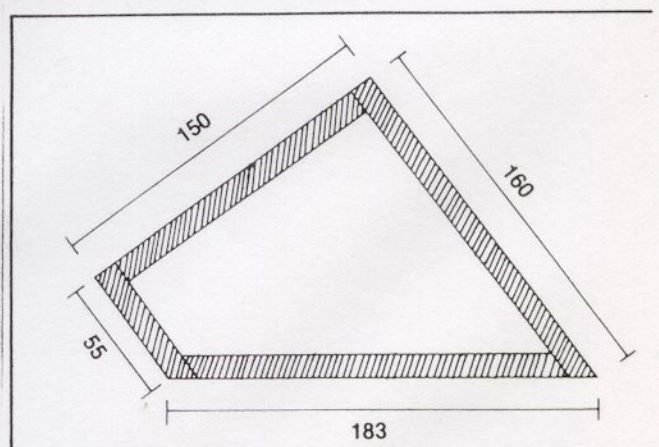

Kotelon poikkileikkaus päädystä.

Kalle

VAUHING MAAILMASSA OLEVAT VW-ARTIKKELIT NUMEROSTA I/71 ...
NUMEROON 4/85

Lehden n:o, vuosi	Sivu n:o	Artikkelin aihe
5/-71	I2	VW I302 S kansan kilpa-auto
8/-71	23	Suomalainen SUPER VEE
9/-72	I4	Porschen kilpailu historiaa osa
10/-72	I4	" " " osa 2
11/-72	28	" " " osa 3
12/-72	34	" " " osa 4
4/-73	28	Kansanauto kilparadoilla osa I
5/-73	I2	" " " osa 2
11/-73	39	VW:n ja Porschen tiet eroavat ?
5/-76	2	VW Polô Kupla tehtaan kuopus
8/76	3	VW Golf GTI "ruutitynnyri"
11/-76	37	VW:n matkakorjausopas autoa vähän tunteville
12/76	22	II. Wihuri OY VW-Audi
2/-77	26	40 -vuotias kupla
5/-77	8	VW Golf LD "säästöpossu"
6/-77	94	VW Golf GTI Ryhmä I
7/-77	2	Miljoona auto minihintaan, mersun muovikori kuplan alustaan.
I/-78	20	Super kupla
12/-78	6	Kulkua kuplavolkkariin
2/-79	2	Kuplan pohjalle muovikorinen Bugatti 35 B
9/-79	I04	Golf "peli kovenee"
10/-79	6	Nordstadt Golf 928
11/-79	2	Rallicross VW turbo
12/-79	31	Kuplan alustalle muovikorinen amerikkalainen sähköauto
3/-80	30	VW Golf I.6 Ryhmä 2
6/-80	70	VW Golf GTI

8/-80	2	VW Golf GTI b&b Granat
9/-80	I08	VW Passat LD Turbo
I2/-80	48	Keke ja uusi VW:n ennätysdiesel
I/-8I	6	VW Golf Cabrio
3/-8I	83	VW cabriolet Oldsim 7,5l koneella
8/-8I	2	VW Golf johon asennettu 3.3l turboahdettu Porshen kasi
I/-82	64	VW kupla I850 cc
4/-82	63	Chevy kupla
6/-82	24	V8 kupla
9/-82	30	VW Scirocco kaksi moottorinen urheilukone
9/-82	32	CRASH- RENNEN jokamiesluokka amerikkalaisittain
I/-83	2	VW Golf GTD
3/-83	7I	Drag Race kupla "The Revenge"
7/-83	70	Gerhard Oettinger VW- velho
8/-83	60	Sbarro Golf 300 S
5/-84	85	Jokapojan VW viritys
6/-84	26	VW F3 Team
7/-84	80	VW I700 cc "PERS AUKI"

- Tiedättekö, miksi uudessa kuplassa on suurennettu takaikkuna?
- ???
- Näkee paremmin kuinka kehitys kulkee ohi ...

Mr. Jones hiiviskeli kotonaan keskellä yötä ja löi varpaansa lastenvaunuihin eteisessä

- Kirottu Volkswagenit, hän mutisi, niitä on joka paikassa..

Myyntipäällikkö: - Paras myyjämme on tuo Kankkunen. Hän pystyy jopa myymään pakkasnestettä Volkswageniin.

- Minkä automerkin lehmät tuntevat parhaiten?
- ???
- Volkswagenin, koska se on yleensä keinosiementäjien käyttämä automerkki.

V-8 Magazinessa olevat VW artikkelit numerosta I/78 numeroon 3/85.

Lehden n:o, vuosi	Sivu n:o	Artikkelin aihe
I/-78	24	VW- pakun muodonmuutos
7/-80	8	drag race kupla "The Revenge"
5/-81	32	Custom kupla -57
3/-83	52	Kolme custom kuplaa
7/-83	40	VW kupla -56 "California look"
5/-84	62	Mantorpin BUG RUN n:o I
I/-85	I6	Lowrider kupla
2/-85	I5	2xVW TOP CHOP
2/-85	62	VW Karman Chia -65
3/-85		Keskiaukeamalla lowrider kupla "The Pink Lady"

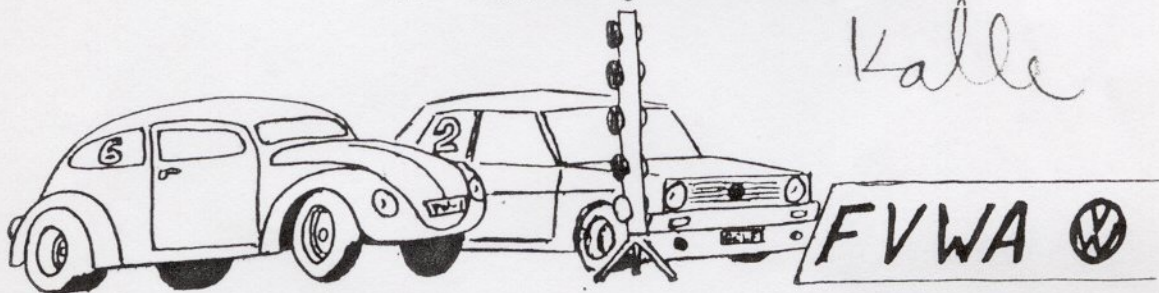

FVWA
DRAG DAY II
6/7 1985 SUOMEN TURUS

Brezelfenstervereinigung e.V. - Freunde der uralt Käfer
Deutschlands, (Iänsi-Saksa)



Luulisi, että Saksassa, Volkkarin kotimaassa, olisi jo kauan ollut VW-historiallinen yhdistys. Mutta toisin on. Kerho perustettiin marraskuussa 1975 Peter Gelien toimesta. Peter asuu Mainaschaffissa ja inspiraation tähän perustamiseen hän sai ollessaan yksityisillä VW-treffeillä, jotka Otto Weymann järjesti samana vuonna Fuldatalissa. Nämä treffit ovat olleet pohjana myös monelle muulle eurooppalaiselle kerholle, jotka toimivat historiallisten Volkkareiden parissa.

Kerhon nimi on Brezelfenstervereinigung e.V. Freunde der uralt Käfer Deutschlands; suomeksi se on suurinpiirtein: Kaksiosaisten ikkunoiden ehdistys, Saksan ikivanhojen Volkkareiden ystävät. Kerhossa on nykyään n. 300 jäsentä. Jäsenyyteen vaaditaan jonkinlainen Volkkari, joka on valmistettu ennen elokuuta 1957. Kerhon nimestä huolimatta huomioidaan myös Kuplat, joissa on soikea takalasi. Jäsenmaksu on DM 35/vuosi. Vuosittain järjestetään kevät- ja syystreffit eri puolilla Saksaa. Kerholehti, Das Brezelfenster, ilmestyy neljästi vuodessa.

Kerhon osoite on: c/o Willy Hofäcker
8160 Miesbach
Schlierrachweg 15
Deutschland

- 19 -

VW URALKÄFER-CLUB SCHWEIZ



Kun on kysymys sveitsiläisestä kerhosta, jonka nimi on VW Uralkäfer-Club Schweiz annan hyvin mielin Andy Luzzin, joka asuu St Gallenissa, hoitaa esittelyn:

Historiantutkijat ovat usein ihmetelleet miten pieni maamme, joka monine kielineen, erilaisine ihmisryhmineen ja vuorineen, pysyy koossa. Minun vastaukseni on hyvin yksinkertainen: VW Uralkäfer-Club Schweiz ansiosta joka perustettiin 1.11.1977. Se nimittäin yhdistää niin pohjoisen kuin etelän, idän ja lännen, rikkaan ja köyhän sekä korkeasti koulutetun että vähemmän koulutusta saaneen. Tunnemme itsemme suureksi perheeksi joka koostuu kaikista sosiaaliryhmistä eripuolilta Sveitsiä.

Jo elokuussa 1976 tapasimme ensimmäistä kertaa 19 VW-harrastajaa. Perhe jossa aluksi oli 17 jäsentä on tänään kaavanut joukoksi jossa on 65 aktiivia jäsentä sekä 25 passiivia jäsentä. Me vaivaudumme huolehtimaan ja hoitamaan suojattejamme pakollisella sekä vaivalloisella tavalla entisöimään niin että ne saavat takaisin entisen loistonsa. Tähän tarvitaan tietysti toimiva varaosavälitys sekä hyviä ohjeita kokeneilta jäseniltä. Tähän pyrkii kerholehtemme nimeltään "Kerhouutisia", joka ilmestyy n. 4 kertaa vuodessa. Jaamme myöskin joka tammikuu kerhoesitettä nimeltä "Urkäfer" (esikupla).

Kun ulkopuolinen kiinnostuu puuhistamme voi hän esim. käydä jollakin syys- tai kevättreffeillä joita järjestämm vuosittain, hengittämässä vähän VW-ilmaa voidakseen myöhemmin suorittaa liittymismaksun sekä vuosittaisen jäsenmaksun, sekä liittyä joukkoomme. Joka kokoontumisen järjestää joku jäsen yksin ja ne pidetään aina eripuolilla maata. Tämä tuo luonnollisesti mukanaan sen, että VW-hysterian, joka vallitsee treffeillämme, lomassa saa mahdollisuuden kokea ja paremmin tutustua maamme rikkaaseen kauneuteen.

Kerhon osoite: VW Uralkäfer-Club Schweiz
Wolfgangstrasse 83
9014 St Gallen
Schweiz

(lähde: Folkvagnen nr. 24 dec 82) Macke

Volkkariyhdistyksen uudet jäsenet

Uudet jäsenet - Tervetuloa mukaan Volkkarikerhoon.

Tuntekaa olonne viihtyisäksi osallistumalla toimintaamme ja kirjoittelemalla juttuja tähän lehteen.

Osoitteenmuutoksen sattuessa, ilmoittakaa siitä sihteerillemme Porvooseen, niin emme menetä yhteyttä. (Koskee myös vanhoja jäseniä)

<u>Nimi</u>	<u>Paikkakunta</u>	<u>Auto</u>
Eino Myllärinän	Pulsa	Kupla 1303 S -74
Mika Ojala	Tursa	Kupla 1300 -67
Kai Nurmi	Vantaa	Kupla 1303 S -73
Pertti Nenonen	Helsinki	Kupla 1300 -74
Kimmo Koski	Huittinen	Kupla 1500 -68
Panu Salminen	Sipilä	
Hannu Ristola	Lappeenranta	Kupla 1200 -56
Harri Eeva	Rauma	
Pekka Riikonen	Espoo	Kupla 1303 S -73
Paavo Viitanen	Kukka	Kupla 1300 -70
Ari Västi	Laihia	Kupla 1300 -69
Kari Mattila	Raahе	Kupla 1303 S -73
Pasi Niukka	Lappeenranta	Kupla 1300 -67
Ari Laaksonen	Halkia	Kupla 1303 S -74
Markku Vingström	Helsinki	
Kimmo Könönen	Tuusula	Kupla 1303 S -74
Pekka Kyllönen	Helsinki	Kupla 1200 -65
Roger Landér	Porvoo	Kombiwagon -74
Kai Karasvirta	Helsinki	Kupla 1200 -60

FVWA DRAG DAY II

6/7 1985 SUOMEN TURUS'

SUOMEN VOLKKARIYHDISTYKSEN PERINTEINEN KIIHDYTYSKISA KATUVOLKKAREILLE
MATKANA 1/8 MILE (201,15 m) VALOKENNOAJANOTOLLA

KOE KUNNON KISAFIILIS TURUN ARTUKAISTEN MOOTTORIRADALLA ALKAEN
KLO 12.00 6/7 1985

FVWA:N VUODEN 1985 HUIPPUTAPAHTUMA

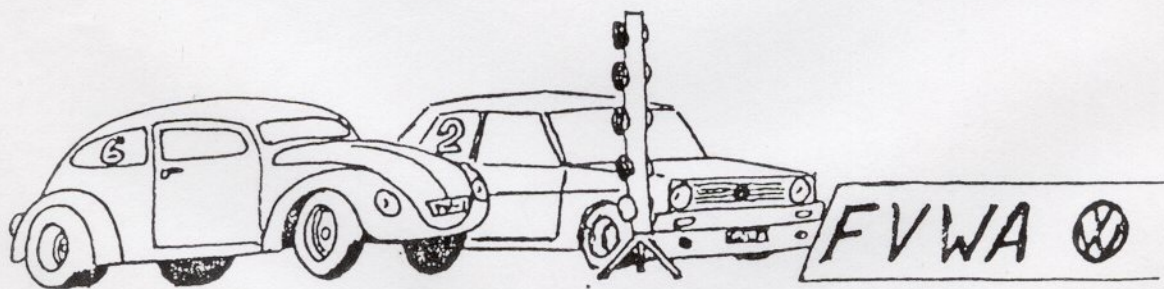

TULEVATHAN VARIKKOKUKKASETKIN MUKAAN VIETTÄMÄÄN JÄNNITTÄVÄÄ PÄIVÄÄ !!

Lisätietoja: Juha Risu puh. 921-782 157

FVWA DRAG DAY II 6/7 1985

Järjestämme jälleen kiihdytyskisan jossa ratkaistaan kenellä on Suomen nopein katu-VW vuonna 1985. Kilpailu ajetaan "Bracket-race"-kisana (ks. kerholehti 1/85). Kisassa on mahdollisuus voittaa hitaallakin autolla!! Palkinnot jaetaan nopeimman ajan ajaneelle sekä Bracket-racen voittajalle. Lisäksi kansa valitsee (Peoples' choise) tapahtumaan osallistuneista autoista suosikkinsa.

Tapahtumaan saavat ottaa osaa vain FVWA:n jäsenet - jäsenkortti mukana - sillä kisat on pakko pitää suljettuina. Mitä itse kilpailuun tulee ovat ainoat rajoitukset että auto tulee olla katsastettu VW-merkkinen, varustettu turvavyöllä ja kuskilla tulee olla kypärä päässään - kypärän voi lainata kisapaikalla. Ajokortti on myös välttämätön.

Kiihdytyskilpailuun osallistuvilta joudumme kustannusten peittämiseksi perimään 70.-. Maksun tulisi suorittaa viimeistään 15/6 1985 FVWA:n Turun jaoston tilille:

Turun SP Maariankatu
440913-47423

HUOM: TAPAHTUMAAN ON LUVAT JA VAKUUTUKSET HANKITTU

P.S. Kokoonnutaan vapaamuotoisesti Ruissalon leirintäalueella 5-7/7 1985 esi- ja jälkipuintia varten.

Leikkaa alla oleva kaavake irti ja lähetä se täytettynä osoitteeseen:

Juha Risu
Lehtismäentie
20270 IHALA

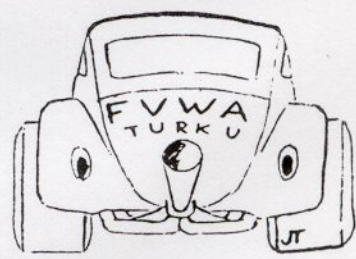

Osallistun FVWA:n kiihdytyskisaan Turussa 6/7 1985

Ajaja:..... Puh:.....
Osoite:
VW-malli: Rek.tunnus:
Moottori:
VW-erikoisuudet:
.....

Jos useampi ajaja osallistuu samalla autolla kisaan kirjoita muiden nimet tähän:

.....
.....

Pitkä ja kylmä talvi on taas kerran ohi, ja kesä on jo pitkällä. On aika muistuttaa jäsenistöä, että Turun jaosto kokoontuu joka toinen torstai klo. 18.00 alkaen Kaarinan Esson Tavernassa Urheilukentäntiellä.

Päivämäärät 30.5, 13.6, 27.6, 11.7, 25.7 ... näin jatkuu kahden viikon välein samassa paikassa ympäri vuoden.

Turun jaosto kiittää kaikkia Tukholman Hot-Rod näyttelymatkalle osallistuneita henkilöitä.

Kaikkiaan mukana oli 36 henkilöä joista kerholaisia oli vain 8.

Kliffaa, vai mitä?

Kuvia näyttelystä sekä muualta.



FVWA DRAG DAY II

Volkkariyhdistyksen kesäkokoontuminen

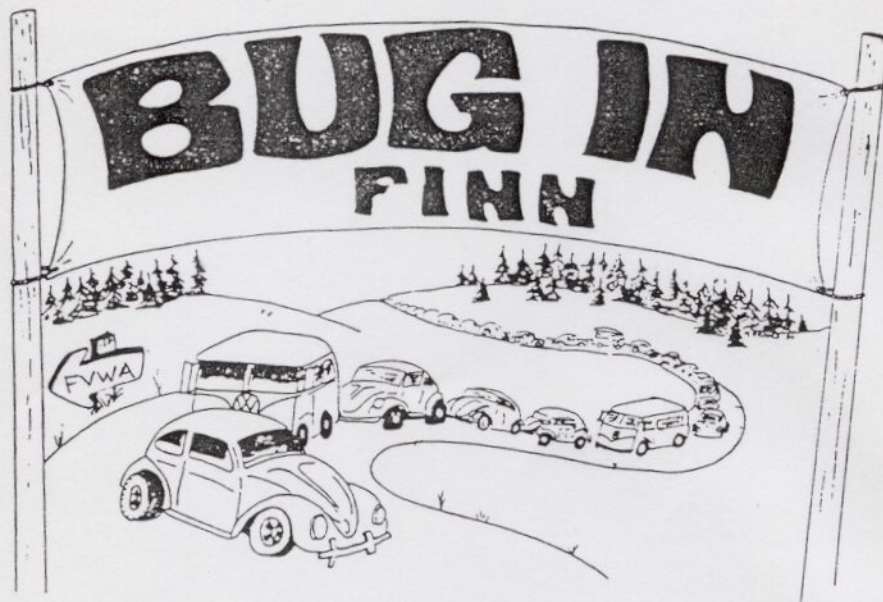

Aika: 9-11.08.85

Paikka: Pälkäne, Camping-alue

Mukaan: koko perhe ja iloinen volkkarimieli

Ilmoittautuminen allaolevalla kupongilla tai vast. tiedot lähettämällä osoitteeseen:

Pekka Kananen

Porvoonkatu 4 B 34

04200 Kerava

Yhdistyksemme on varannut alueen 14 mökkiä, jotka varataan haluaville ilmoittautumisjärjestyksessä.

| Ilmoittaudun Volkkariyhdistyksen kesäkokoontumiseen
| 9-11.08.85 Pälkäneellä.

| Nimi (nimet)

| Paikkakunta ja puh.no.

- | | | |
|----|-------|-------|
| 1) | _____ | _____ |
| 2) | _____ | _____ |
| 3) | _____ | _____ |
| 4) | _____ | _____ |
| 5) | _____ | _____ |

| Haluan vuokrata mökin

| En tarvitse mökkiä

(rasti ruutuun)

VW:n lasikuitu osista

Viime numerossa Mauri Helin esitti kysymyksen '37 Fordin keulasta, '37 nokasta en ole tietoinen, mutta vastaavaa '40 usa-Fordin keulaa löytyy ainakin Ruotsista, liikkeestä nimeltä VW IMPERIET. Liike on erikoistunut VW:n osiin ja sieltä löytyykin jos jonkinlaista VW:n vakio- ja erikoisosaa.(esim. Delivery kit kts. kuva)

Osienn hinnat ovat varsin kohtuullisia esim. uudet kapselit maksavat 65kruunua/kpl. Fordin keulan hinta on 1700kruunua (sisältäen lasikuituisen etupellin ja alumiinia olevan maskin). Saatavana on myös lasikuituovia, -flippikeuloja, -konepeltejä ja ompa mukana kokonaan lasikuituinen korikin! VW IMPERIETIN postiosoite on :VW IMPERIET

BOX 1141

S-581 11 Linköping

Ja jos VW:n keula satuu suuntautumaan kohti läntistä naapuriamme löytyy liike parhaiten ositteesta: VW IMPERIET

JÄRNVÄGS6.8

582 22 Linköping

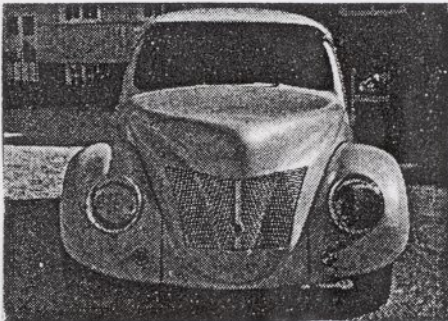

Mika Jokinen

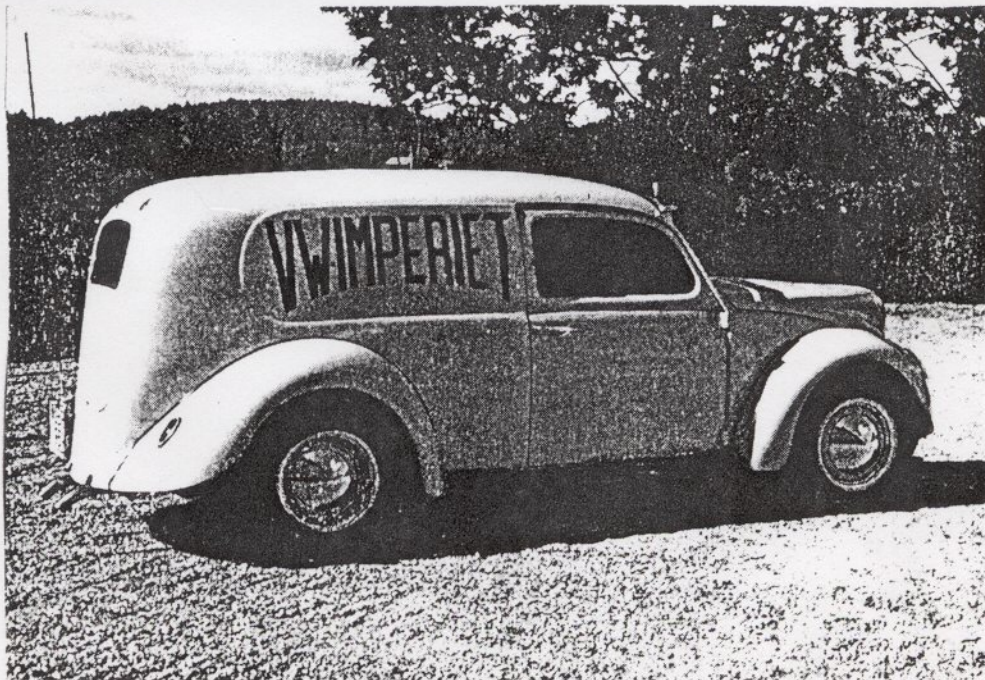

JOTAIN PUUTTUU

Kuvassa on kuplani konehuone, huomaatko mitä sieltä puuttuu??

No jos et huomannut voin kertoa että sieltä puuttuu virranjakajan pyörijä.

Nyt pyydänkin sinun apuasi ja toivon että myisit mulle -51 kuplan pyörijän tai koko jakajan.

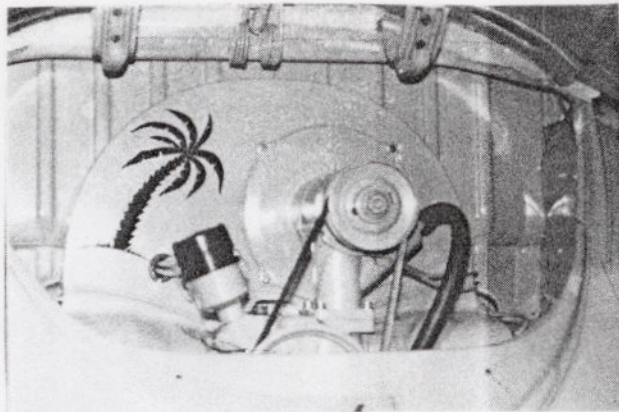

Kuvassa olevan jakajan tyyppi on VE4DRS383 ja ainakin sopiva pyörijä on Bosch numero ZVT53ZI

Jos sinulla sattuu olemaan tällainen osa niin ota välittömästi yhteyttä Esa Mäkelään puh. 921-483266.

Kiitokset etukäteen.

O S T A !

4 kpl 4½"x 15" brasiliavanteita (monta pientä reikää), joilla 165 x 15 kesärenkaat, joista 2:ssa hyvästi pintaa jäljellä, 150,- . Puhelin 90/4682101 / Mikko Sippo.

Pari vinkkiä American Car Showsta:

MYYDÄÄN

VW Kupla -52 ilman konetta. Puh. 90/677 308 Mika

Romuttamon pihalla VW Karmann Ghia. Suomensjärvi p.924/88 213.

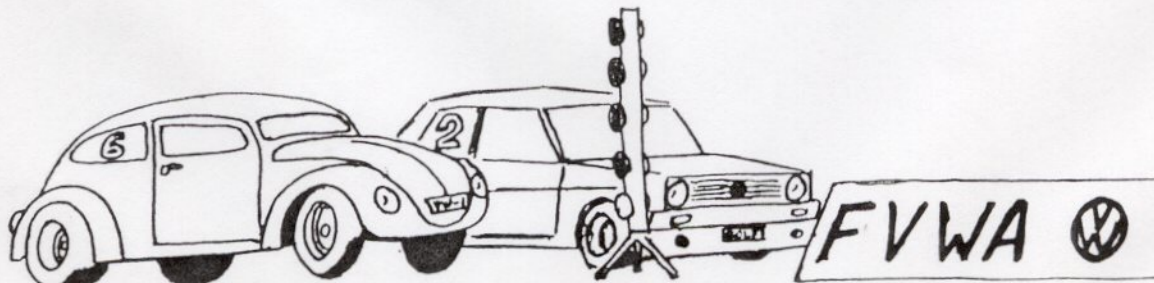

FVWA DRAG DEY II 6.7. 1985
Suomen TURUS

VOLKSWAGEN SEDAN -58

Meillä on myytävänä hyvässä kunnossa oleva VW Sedan, vuosimallia 58. Auto on ollut hallussamme alusta alkaen ja sitä on ajettu useina vuosina vain kesäisin. Mittarissa on noin 100 000 km. Auto kulkee edelleen omalla moottorilla, joka on hyvässä kunnossa. Myös kori on kokonaisuutena erinomaisessa kunnossa ja alkuperäisessä maalissa.

Korjausta kaipaavat lähinnä ajajan istuin ja kytkin sekä eräät pienemmät yksityiskohdat.

Pyydämme kiinnostuneita ottamaan yhteyttä (työajan jälkeen) puh. 90 - 79 70 79, Heikki Johansson.

Kunnioittavasti

Heikki Johansson

Myytävänä

VW Kupla 1500/1600 vm.-70

Katsastettu 09.04.85

Punainen, huomiovalot, stereot + renkaita.

Hintapyynti 2300,- Soittele puh. 915-144 056

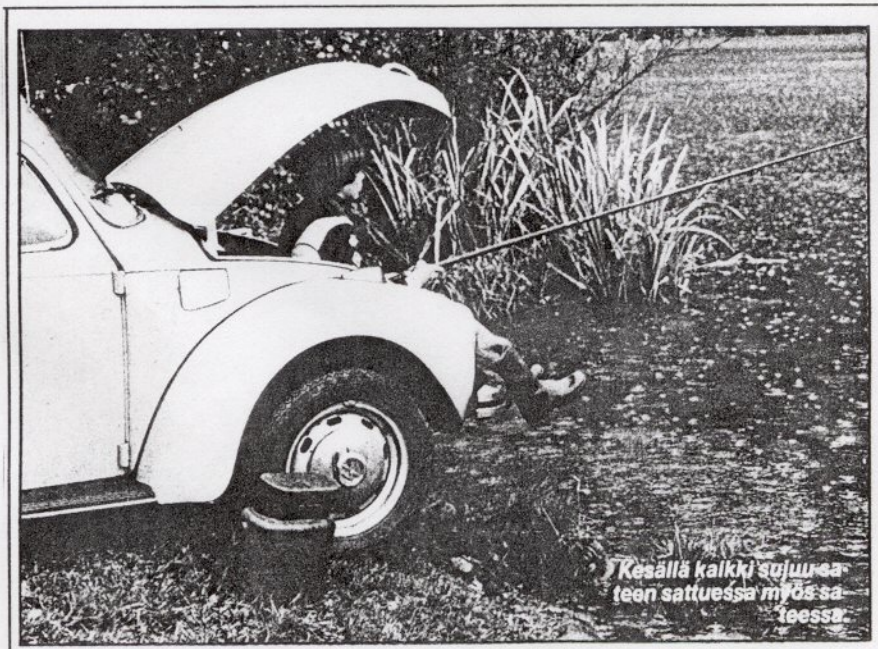

Kuva YV-lehdestä no 6/85

26

SEURAAVA LEHTI

Hyvä Volkkariyhdistyksen jäsen, kirjoita, piirrä tai hanki mainos yhteiseen lehteenne.

- Seuraava Kupla -lehti ilmestyy 30.09.85
- Siihen tarkoitettujen juttujen on oltava toimituksessa viimeistään 24.08.85 mennessä.
- Toimitusvuorossa on Lahden jaos. Osoite, johon lähetät juttusi, kuvasi tai hankkimasi mainoksen on:

Jyrki Sippo
Kivimäentie 48
15200 Lahti

Kirjoita (koneella) tai piirrä mistä vain - aihe on vapaa. Mieluiten tietenkin huomioonottaen yleinen kiinnostavuus (=VW). Kerro vaikka vitsi, kirjoita pääkirjoitus tai piirrä kansikuva. Tärkeintä ei ole sanoman pituus vaan se, että teemme yhdessä monipuolisen ja kiinnostavan lehden.

Vihjeeksi luettelemme lehden eri osastoja, joihin voisit sijoittaa kirjoituksesi tai piirroksesi:

Kansikuva - piirrä kansikuva

Pääkirjoitus - kirjoita kannanotto

Jutut

- Kirjoita Volkkarista tai muusta kiinnostavasta yleisaiheesta. Eri tyypit, tekniikka, vuosimallit, huolto, rakentaminen, testit...
- Kirjoita rakkaimmastasi; eli lyhyt kertomus Volkkarista, jonka olet itse omistanut, rakentanut, muuttanut, entisöinyt tms.
- Kerro VW-kerhon toiminnasta, kokouksista, tapaamisista ym. niille, joilla ei ollut mahdollisuutta olla mukana.
- Kerro pakina, vitsi tai runo, piirrä sarjakuva tai pilakuva.
- Kirjoita haastattelu/haastelu. Esim poliisin, katsastusmiehen tai muun mukavan virkamiehen kanssa.

Tiedotukset - eli kerro kun tiedät jotakin:

- Eri jaoksien (paikkakuntien) kokoontumisajat ja -paikat.

./..

- 27 -
- FVWA ry:n yhteiset tapahtumat, kokoukset, kokoontumisajot, kiihdytyskilpailut, autonäyttelyt, pick-nickit ym.
 - Jäsenasiat, jäsenmaksuasiat, jäsenluettelot, osoitteet, jäsenten autot, kerhon toimihenkilöt jne.
 - Kerro kuulumisia muiden maiden VW-kerhoista ja VW-toiminnasta.

Yleisönosasto

- Kiitä, kerro, purnaa, neuvo ...

Kysykää meiltä -osasto???

- Esiintyykö ongelmia tai tilapäistä tiedottomuutta? -VW lääkäri vastaa. Eli kysy VW:stä, toimitus vastaa- ellei heti, niin ainakin seuraavassa numerossa.

Pulmakulma

- Keksi tietokilpailuja, arvoituksia, ristisanatehtäviä...
- Eli keksi pähkinöitä purtavaksi.

Kirpputori (ilmainen jäsenille)

- Ostetaan, myydään, vaihdetaan tai annetaan hyvään perheeseen.

VW-aiheisia piirustuksia

- Piirrä VW- aiheisia piirroksia liitettäväksi juttujen lomaan tai sivujen täydennykseksi.

Mainokset - Hanki mainos julkaistavaksi tässä lehdessä.

- Pyydä tutultasi, kaveriltasi, kauppiaaltasi, työpaikastasi tai tutusta firmasta ilmoitus.
 - Lehden painos on 300 kpl.
 - Hinnat 1/1 sivu 480,- ja 1/2 sivu 280,- mk.
 - Maksu suoritetaan FVWA ry:n tilille SYP-Turku no.205721-65568, viimeinen maksupäivä on se päivä jolloin materiaalin on oltava lehden toimituksessa.
 - Mainoksen on oltava mustavalkoinen (lehti tehdään kopioimalla). Tai jos saat 300 kpl A4-kokoisia mainoksia (vaikka värillisiä-kin), niin ne voidaan liittää yhtenä sivuna lehteen.
 - Lähetä hankkimasi mainos lehden toimitukseen sisäänjättöpäivään mennessä.
- Mainoksia, joita ei ole maksettu, ei luonnollisestikaan julkaista.

Näin Kirjoitan tähän Kupla -lehteen

Ohjeet, joiden avulla saamme lehtemme ulkoasun yhtenäiseksi ja varmistamme, että muut ymmärtävät sanomamme.

- 1) Paperi -Käytän A4-kokoista valkoista, ruudutonta paperia.
- 2) Teksti -Kirjoitan koneella. Kaikki tekstit ja piirrokset kirjoitan/piirrän puhtaaksi asti.
- 3) Marginaalit -Paperin reunoihin jätettävät tyhjät alueet. Paperin ylä- ja alalaitaan sekä vasempaan reunaan jätän 30 mm marginaalit. Oikeaan reunaan riittää n.20 mm.
- 4) Kieli -Kirjoitan mahdollisimman ymmärrettävää ja julkaisukelpoista kieltä. En käytä voimaisanoja.
- 5) Valokuvat -Juttuuni voin liittää myös valokuvia. Jos haluan saada kuvani takaisin, kirjoitan kuvan taakse (tarralle) nimeni ja osoitteeni. Oheen liitän myös postimerkillä ja osoitteella varustetun palautuskirjekuoren.
- 6) Pikkujutut -Alle A4-kokoiset jutut, ostetaan, myydään jne. ilmoitukset kirjoitan/piirrän myös puhtaaksi asti. (Toimitus vain yhdistelee useita tällaisia juttuja A4-sivuiksi).

VW:T KUNTOON JA VIREESEEN. HANKI NYT KUPLAN OSAT JA TARVIKKEET SEKÄ LAADUKKAAT SCAT-VIRITYSOSAT EDULLISESTI AUTOSETISTÄ.

- nokka-akselit
- venttiilijouset
- työntötangot
- nostajat
- öljypumput
- venttiilijouset
- venttiilikopat
- hihnapyörät
- suodatinpumput
- pakoputkistot

- vaihdekepit
- vaihdevälin lyhentäjät
- ohjauksen nopeuttajat
- ohjauspyörät
- vanteet
- erikoisrenkaat
- koristeteipit
- maalit
- peilit
- erikoisosat

ym.ym.ym.ym.ym.

TARJOUKSIA:

VW VIRITYSPUTKISTO	349,00
RATTI NAHKA+KESKIÖ	199,00
VW VAKIOTULPAT 4 KPL	9,90
ERÄ VW HD ISKAREITA	29,00
OVITASKUT/PARI	29,90
VW AVAINPERÄ	4,90

Tilaa luettelomme 15,-

Muista myös AUTOSET käyttöluotto



autoset oy koivumäentie 10
00680 helsinki 68 ☎ 722 600

LASI-JUSSI OY
Hakakatu 9, Turku 54
Puhelin 921-372209

MYY JA ASENTAA

- KATTOLUUKUT
 - TUULILASIT
 - SIVULASIT
- Kirkkaana tai värillisenä

LASI-JUSSI OY
Hakakatu 9, Turku 54
Puhelin 921-372209



HAKAKATU 9, TURKU 54
PUH. 372209

LASI-JUSSI OY
Hakakatu 9, Turku 54
Puhelin 921-372209

LASI-JUSSI OY
Hakakatu 9, Turku 54
Puhelin 921-372209

RAKENNA

itsellesi pienellä työllä kaunis 2+2 paikkainen Cabriolet.

Rakennussarja 6900 mk, sisältää:

- = kangaskatto, täydellinen
- = lasikuituperäosa, liimat
- = etuikkunan kehykset
- = sivu- ja tuulilasit
- = vahvistuspalkit, 4 kpl, avoautoa varten
- = moottoritilan kansi

Muutoksastuskelpoisesta rakennussarjasta puuttuu turvakaari, joka myös tilattavissa (hintaa ei vahvistettu vielä)

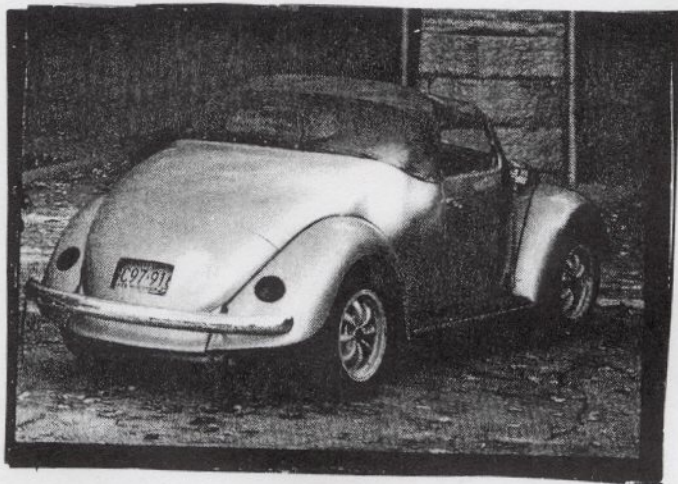

Perustaksi tarvitset vain hyvän Kuplan, kaikki sopivat, paitsi 1303 kaarevan ikkunan takia. Näyteauto valmis noin 25.5. Sovi tapaamisesta :

Läh. tied. Erkki Isohella

Lataajanp. 1 E 35

70460 KUOPIO puh. ilt. 971-113212