



Sykkki 08-09





*Sykki ry on pelkästään koripalloon keskittyvä urheiluseura. Seuran kotisali on Suomalaisen yhteiskoulun urheilutalossa Etelä-Haagassa osoitteessa:
Isonnevantie 8, 00320 Helsinki
www.sykki.fi*

Puheenjohtajan terveiset



Tämä Sykki-julkaisu ilmestyy 17.5. 2009, jolloin pelaamme Sykin uusinta perinnettä, Katukoristurnausta, toista kertaa. Katukoris on vain yksi uusista tuulista, joita Sykkiin on puhallettu viime vuosina. Seura on mukavassa tilanteessa, pelaajamäärät ovat kasvussa, valmentajatilanne on suurimmassa osassa joukkueita varsin hyvällä mallilla, uusia joukkueenjohtajia on löytynyt myös nuorimpiin joukkueisiin, aikuisten harrastekoristo toiminta on lisääntynyt selvästi, olemme menestyksekkäästi käynnistäneet uuden koripallokoulun Kannelmäkeen ja kesäkuun alussa järjestämme ensimmäistä kertaa Sykki Day Campin, Sykin ikioman päiväleirin. Kisakallion legendaarinen Sykki-leiri on sekä jatkunut hyvässä hapsessa.

Lisääntynyt toiminta asettaa Sykille uusia haasteita. Sykki-henki on seuramme ainutlaatuinen ominaisuus, mutta

se ei saa estää meitä kokeilemasta uusia toimintamalleja aikojen muuttuessa. Sykin on kyettävä uudistumaan!

Lisääntyneet pelaajamäärät edellyttävät laadukasta valmennustyötä. Sykki on perinteisesti kasvattanut omat valmentajansa, mutta lähivuosina on selvää että tarvitsemme myös seuran ulkopuolelta tulevaa valmennusosaamista. Sykki palkkaakin ensi kaudelle ensimmäisen täysipäiväisen työntekijänsä, nuorisopäällikön, erityisesti valmennustoiminnan kehittämiseen. Tähän kykenemme jo vuosia jatkuneen laadukkaan taloudenhoidon ansiosta. Olemme varsinainen harvinaisuus, vakavarainen helsinkiläinen koripalloseura! Lämpimät kiitokset pitkäaikaisille kukkaronvahdeillemme, Raija Koskiselle ja Terhi Punto-Niskaselle.

Myös rekrytointia pyrimme kehittämään edelleen. Ensi syksynä kierrämme



Koripalloliiton kanssa yhteistyössä 11 Länsi-Helsingin alueen koulua näytös-tunteja pitäen ja Sykki-palloja jakaen, sekä järjestämme kuukauden mittaisen Sykki-startin aloittaville koriskoulu- sekä mikro- ja minijoukkueille. Ta-voitteena on vähintään 15 pelaajaa/ikäluokka. Tarvittaessa jatkamme lähi-ikäluokkien yhteisharjoittelua, ta-voitteena on turvata riittävän kokoiset harjoitusryhmät. Uskon, että tämä ja laadukas valmennus takaavat pelaaji-en sitoutumisen harjoitteluun ja Sykin toimintaan.

Kauden 2008-2009 päättyessä ha-luan erityisesti kiittää eläkkeelle siirty-vää SYK:n rehtori Anja-Liisa Alankoa hänen rakentavasta suhtautumis-es-

taan Sykki ry:n toimintaan. Sykin ja SYK:n yhteistyö on suomalaisessa kou-lu- ja urheiluseuramaailmassa ainut-laatuista, uskomme että se jatkuu he-delmällisenä myös tulevaisuudessa.

Hyvää kesää kaikille Sykki ry:n pe-laajille, valmentajille, jojoille ja van-hemmille!

*Tessa Palkama
Sykki ry:n puheenjohtaja*

Koripalloseuramme valmennustoimin-taa pyöritettiin kaudella 2008-2009 36 valmentajan voimin. Joukkueita oli seu-rassa 18, joista 12 juniorijoukkueita. Sar-joissa pelaavien joukkueiden lisäksi seu-rassa toimi 4 koriskoulua sekä vanhem-pien harrastekoris.

Sykki oli tykki läpi kauden. Jo kolman-nelta luokalta Tuomaksen ja Jannen vetä-mät 90-pojat pelasivat itsensä A-poikien valtakunnalliseen 1-divisioonaan, jossa joukkue sijoittui lopulta yhdeksänneksi. Alueellisissa 1-divisioonassa pelasivat 96-pojat ja syyskaudella 97-pojat, sekä A- ja 97-tytöt. Molemmat tyttöjoukkueet raivasivat tiensä kevään päätteeksi Final Fouriin, jossa A-tytöt saavuttivat hopeaa ja 97-tytöt neljännen sijan. 97-pojat toi-vat 2-divisioonan Final Fourista pronssiset mitalit palkintokaappia rikastuttamaan.

Turnauksissakin saatiin maistaa menes-tystä, kun kauden alussa 96-pojat saavut-

Valmennuspäällikön terveiset

tivat hopeaa Delfin Basketissa. Vantaan Ricoh-turnauksessa pärjäisivät hopeamitalien arvoisesti samaiset 96-pojat sekä kilpa- että fun-sarjassa, jälkimmäisessä sarjassa kultamitalit keräsivät 98-pojat sekä vasta syksyllä aloittaneet 99-tytöt. Yksilötasolta mainitsemisen arvoinen on 96-poikien Eero Mellanen, joka pääsi edustamaan Suomea ja Sykkiä Bidy Basket-turnaukseen Yhdysvaltoihin.

Sykin valmennuskaarti perustuu hyvin pitkälle seuran omiin kasvatteihin, joka takaa Sykki-hengen – sen kuuluisan Green Priden – ylläpitämisen vuodesta toiseen. Heikkona puolena voi pitää valmentajien vähäistä kokemusta ja kapeaa koripallotuntemusta. Monet aloittavat valmentajauransa jo B-juniori-iässä ja saavat vastuupalmentajan tehtävät nuorina. Toisaalta vastuu kasvattaa, ja vain itse tekemällä oppii. Kokemattomuus korvataan nuoruuden innolla ja ener-

gialla, joiden tuloksia voidaan ihailla monipuolisissa harjoituksissa ja värikkäissä peliesityksissä. Kannustan kaikkia valmentajanalkuja salille seuraamaan kokenempien valmentajien treenejä, takataskuun jää varmasti vinkejä omiin harjoituksiin!

Seura tarjoaa valmentajille koulutusmahdollisuuksia ja pyrkii näin kasvattamaan tämän päivän aloittelevista valmentajista tulevaisuuden tuomaspelkosia ja timohyväsiä, joiden avulla Sykki voi jatkaa juniorikoripalloilun menestyksellä tiellä.

Oma vuoteni valmennuspäällikkönä alkaa olla takana, ja uudet seikkailut odottavat. Kiitokset valmentajille, joille ja hallitukselle mielenkiintoisesta kaudesta!

Kaisa Väkiparta



Shaqia etsimässä

Yhdysvalloissa vuosittain järjestettävään Bidy Basketball -loputurnaukseen lähtee Suomesta vuosittain kaksi joukkueellista c-ikäisiä poikia (ja yksi joukkueellinen tyttöjä) pelaamaan paikallisia All Star -joukkueita vastaan. Suomesta pojat valitaan joukkueeseen karsintaleirien kautta, joihin jokaisella on mahdollisuus osallistua. Vuosien varrella Bidyssa on pelannut kymmeniä nykyisiä ja entisiä huippupelaajia aina Petteri Koposesta lähtien. Tänä vuonna mukaan valittiin kuuden vuoden taun jälkeen sykkiläispelaaja.

C96-pojissa pelaava 13-vuotias Eero Mellanen raivasi tienensä Kennerissä, New Orleansissa pelattuun lopputurnaukseen.

Jututin Eeroa ysikutosten treenien yhteydessä. Harkkapaidaksi oli valikoitunut NBA-pelaaja Chris Paulin pelipaita. Eikä varmasti sattumalta, sillä biddyläiset pääsivät näkemään reissunsa aikana Hornetsin ja Sunsin välisen ottelun paikan päällä. Paulin lisäksi Eerolle jäi yksi kirjas muisto matsista: ”Shaq ja ohi menneet vaparit”, Eero sanoo pilke silmäkulmassa.



Palatkaamme kuitenkin ajassa taaksepäin. ”Aloitin koriksen kolmannella luokalla, kun monta mun luokkalaista pelasi tässä joukkueessa”, Eero kertoo. Valmentajana muistin Eeron ottaneen ensimmäisessä matsissaan viisi virhettä. ”Ja lisäksi yritin heittää takaperin kolmosen”, siinä kuitenkin onnistumatta. Joukkue on pysynyt ensimmäisestä mikrokaudesta lähtien hyvin kasassa, ja tutut pelikaverit ovatkin tärkeimpiä syitä Eerolle pelata korista.

Mutta miten Eero päätyi Bidy-leirille? ”Valmentaja ehdotti, että osallistuisin Helsingin karsintoihin. Ne menivät hyvin, ja siitä pääsin jatkoon Kisakeskuksen leirille”, Eero selvittää. Sieltä sitten valittiin Amerikkaan lähtevät pelaajat, joiden joukossa oli Mellasen Eero Sykistä.

Millainen reissu oli kokemuksena? ”Mukavaa ja lämmintä! Ohjelma koostui matseista, hotellissa hengailusta, jenkkiruuan syömisestä ja shoppailusta”, Eero tarinoi. Myös amerikkalaisista kulttuuris-



ta nuorella miehellä on selkeä näkemys: ”Rennompi meininki ja mukavammat ihmiset”. Siinä kuultte.

Pelit olivat luonnollisesti reissun pointti, ja niitä olikin kymmenen päivän matkalla yhdeksän kappaletta. Eeron oli tyytyminen pienempään rooliin kuin Sykin paidassa. ”Sain peliaikaa noin puolitoista erää per matsi, ja pelasin laitana melkein aina.” Eeron joukkueen pelit menivät kohtuullisesti, sillä saldona oli neljä voittoa ja viisi tappiota. Amerikkalaisesta pelitavastakin löytyi eroa suomalaiseseen. ”Peli oli paljon nopeampaa ja yksilöt oli taitavampia”. Peleissä ei ollut hyökkäysaikasääntöä lainkaan, mikä on vaikuttanut pelin luonteeseen. Pelin taso oli kuulemma kovempi, kuin c-poikien 1.divarissa.

Nopeus. Kovuus. Aina täysillä. Näin Eero luonnehtii omia vahvuuksiaan koripalloilijana. Heikkoudet (anteeksi, kehittämiskohteet) tulivat mieleen paljon helpommin. ”Vasuria pitäisi harjoitella paremmaksi ja etenkin heittoa”. Eeron, joka käy koulua SYK:ssa ja harrastaa koriksen lisäksi jalkapalloa, tavoitteet koriksen suhteet olivat hyvin selvillä, ja melko tervehenkisiä: ”Tärkeintä on pitää hauskaa koriksen parissa ja pyrkiä eteenpäin, jos mahdollista”. Eeron todellinen vahvuus piilee henkisellä puolella, sillä asenne on pojalla aina kohdallaan ja mitään ei oteta itsestänselvyytenä.

Lopuksi vielä kesäterveiset sykkiläisille: ”Syökää jäätelöä ja pelatkaa korista!” Itse olisin ehkä sanonut nuo toisin päin, mutta käy tuokin ohjenuorana.

Teksti: Tomas Luomanmäki

Kuvat: Petri Mellanen



Koriskoulut

Koriskoulujen kausi käynnistyti aiemmista vuosista poiketen jopa neljän eri harjoitusryhmän voimin. Uusin koriskoulumme Kannelmäen ala-asteella veti lapsia mukaansa suurimmalla menestyksellä, joten jatkoa on vanhempien koriskoulujen ohella tälläkin ala-asteella luvassa. Niin pelaajien kuin valmentajien joukkoon tuli tänä kautena mukaan runsaas-



PALKITTAUAT

Koriskoulu Pikku Huopalahti
AAPeli SEPPÄNEN

Koriskoulu Haaga
STEFAN "NINO" TRAPANI

Koriskoulu Kannelmäki
NICANOR KRASI

Koriskoulu Pohjois-Haaga
FELIX LINDHOLM

ti uutta verta ja kehityksen toivotaan jatkuvan samaan suuntaan myös ensi kaudella.

Pienistä uudistuksista huolimatta toiminta kerhoissa jatkui aiempien vuosien konseptilla: alkukaudesta rekrytoitiin pelaajia ja harjoiteltiin koripallon perustaitoja, mikä mahdollisti loppukaudesta järjestetyt yhteiset turnauksemme. En-

simmäiseen turnajaispäiväämme lisähaastetta saapui tuomaan vierailulle kutsuttu Leppävaaran Pyrinnön tyttöjoukkue. Pelit olivat tasaisia: leppävaaralaiset rokotivat erinomaisilla pallonriistotaidoillaan, sykkiläiset puolestaan hyvällä sisäänheittoprosentillaan.

Toisessa turnauksessa vieraiden vastustajien tuoman lisähaasteen korvasi päätykoreihin pelatut, koko kentän 3 vs 3 pelit; kestävyyskunto oli kovalla koetuksella, mutta ”kuka pelkää puolustajaa” -leikki oli selkeästi luonut pelaajillemme ehtymättömän juoksukunnon.

Kauden aikana oivallettiin myös harhauttamisen tärkeys pelin sujuvoittamiseksi:

Valmentaja pelaajalle: ”Ennen kuin heität, kannattaa tehdä harhautus, niin kaikki ei heti aavista mitä olet seuraavaksi tekemässä.”

Pelaaja nyökyttää ja huutaa: ”Katsokaa, tuolla lentää lintu!”, osoittaa katon yläkulmaan ja saa kaikki muut pelaajat katsomaan kohti kattoa.

Kuluneen kauden aikana eka- ja tokaluokkalaisista on jälleen kerran hioutunut oiva joukko koripallotaitajia.





TAKARIVI:
VALMENTAJA SALLA
AUTIO, BERIN SOLA,
DEEQA ABDULLE OMAR,
JULIA PYYLUOMA,
GLORIA AKPASO,
ESSI MIETTINEN,
VALMENTAJA VENLA
VÄÄRYNEN
ETURIVI: MERI
KANKKUNEN, HANNA
KOUHI, MASKOTTI
KAISA, LIA LEHTO,
NELLA VALKONEN
PUUTTUU: SINI
VIRTANEN, NELLA
KORPIO



PALKITTAUAT

NELLA VALKONEN
innokas tsemppari

BERIN SOLA
tunnollinen ja luotettava puurtaja

Tytöt -99

Uusien mikrotyttöjen kausi alkoi kovasti rekrytoiden. Valmentajat lähtivät innokkaana uuteen kauteen tavoitteenaan perustaitojen opettaminen, korisinnostuksen kasvattaminen ja Sykki-, sekä joukkuehengen luominen.

Treeneissä harjoiteltiin yhdessä 98-tyttöjen kanssa. Yhteistyö toimi hyvin ja treenit kehittivät pelaajia ja antoivat motivaatiota yhä parempiin suorituksiin.

Syyskausi 2. divarissa kasvatti joukkuetta sekä henkisesti, että fyysisestikin voittojen ja tappioiden myötä. Vaikka

pelaajia oli välillä vähäisesti, pärjäsimme hienosti ja kunto kasvoi! Joukkuehenkeä kasvatimme yhteisten illanviettojen ja pikkujoulun myötä.

Tammikuun lopussa menimme koikelemaan taitojamme Ricoh-turnauksen Fun-sarjaan. Hienolla yhteispelillä otimme turnausvoiton puhtaalla pelillä. Jee! Keväällä annoimme kunnon vastuksen muille joukkueille. Kauden loppuhuipennus on JBT-turnaus Turussa, jonne olemme rohkeina ottaneet haasteeksi kilpasarjan.

Valmentajat ovat koriskauteen mahdollista tyytyväisiä ja pelaajien kehitystä ei ole ollut vaikea huomata. Kauden aikana tutuksi tullut sanonta : ”Kaverit mukaan!” on jo tuottanut tulosta ja olemme saaneet lisää tärkeitä pelaajia joukkueeseemme. KUITENKIN sama vanha sanonta pätee vieläkin ja joukkueeseemme mahtuu vielä monia uusia tyttöjä.

Ensi kaudella odottavat uudet haasteet samojen tuttujen valmentajien kanssa.

Venla ja Salla



TAKARIVI: IIRIS NYSTRÖM, IDA HYRYLÄ, KIIA TUOMOLA, MARIA LAAKKONEN, VALMENTAJA JUUKA LAAKKONEN
ETURIVI: EMMA KEINÄLÄ, JULIA TIIVOLA, ESSI VUORINEN, OONA KUTVONEN, RITA RAULI, SANNI-MARI KOSKINEN
EDESSÄ: VALMENTAJA TARU PÖLLÄNEN
PUUTTUU: LINDA HEMMANN



PALKITTAUAT

IIRIS NYSTRÖM
 opinhaluinen harjoittelija

KIIA TUOMOLA
 positiivinen yllättäjä peleissä

Tytöt -98

Tytöt 98 -joukkueessa on kauden aikana ollut 9 innokasta ja vauhdikkaasti kehittynyttä pelaajaa. Lisäksi kevään kaiverikorikseen on tullut 3 pelaajaa lisää. Joukkueesta löytyy nopeutta, pituutta, periksiantamattomuutta, puolustustahtoa ja tunnollisuutta sekä hyvin kehittyvää taitoa ja pelisilmää. Olemme harjoitelleet kauden aikana 99-tyttöjen kanssa sekä yhdellä omalla vuorollamme, jossa sparraajina ovat olleet myös muutamat 97-tytöt. Tämän kauden pelasimme alueen 3. divisioonassa, koska

syksyllä käyntiinlähtö oli vielä nihkeän oloista, mutta ensi syksynä siirryimme jo uusien kovempien haasteiden pariin. Harjoittelun pääosassa on ollut urheilullisten tapojen ja koripallon pelaamisen opettelu, minkä teemme hahmotamalla kokonaisuutta ja täydentämällä sitä taitoharjoittelulla. Nopean pelin ajatus onkin iskostunut varsin mukavasti pelaajien mieliin ja keväällä olemme hieman opetelleet myös puolustamista. Peliasenteen, taitojen ja tilanteisiin reagoinnin kehittäminen on seuraava suuri

haaste ja se vaatiiikin aikamoisen määrän ”raakaa” työtä. Emme tee sitä kuitenkaan rypyötsäisesti vaan pidämme myös hauskaa, korishan on oikeasti kivaa.

Otamme mielihyvin vastaan uusia koripallosta innostuneita 1998 syntyneitä tyttöjä! Et tarvitse aiempaa pelikokemusta vaikka emme sitäkään pidä rasitteena. Sen sijaan innokkuus, ennakkoluulottomuus ja halu oppia uusia asioita auttavat mukaan tulemisessa.



TAKARIVI: HEIDI
HOLMSTRÖM, IIDA
KORHONEN, EEVA
TOLONEN, VALMENTAJA
VARPU SIPIÄ,
VALMENTAJA ANNA
VIRKKALA, VALMENTAJA
MARKUS HOPIAUAARA
ETURIVI: JENNI
NUMMELA, SARA
MELLANEN, KATARIINA
JÄRVIKARE, SONJA
HÄNNINEN
PUUTTUU: OONA BERG



PALKITTAUAT

IIDA KORHONEN

Kauden Kehittynein pelaaja

KATARIINA JÄRVIKARE

aktiivinen treenaaja ja Kiistapallomestari

Tytöt -97

Tyttöjen vuosi alkoi vauhdikkaasti yhdessä C-tyttöjen kanssa. Vielä minikoriin pelaavat juniorit joutuivat treeneissä totuttelemaan isoon koriin. Helat tulivat alussa hyvinkin tutuiksi, mutta pian lihakset kasvoivat ja he pistivät palloja ahkerasti pussiin.

Koska tytöt olivat viime vuonna pärjänneet niin loisteliaasti alueensa 2. divarissa voittamalla finaaleissa kultaa, oli korkea aika nousta 1. divariin. Korkeammassa divarissa taso oli selkeästi

kovempi, minkä takia tappioita tulikin syksyllä enemmän kuin voittoja. Onnistumisia ja kehitystä kuitenkin oli hyvin paljon nähtävissä.

Kevätkaudella tyttöjen motivaatio ja itseluottamus oli selvästi kasvanut. Matseissa tsemppiä loppuun asti ja kausi huipentuikin final foureihin. Mitä ei finaaleista tällä kertaa napattu, mutta tytöille sijoitus neljän parhaan joukkoon oli mahtava saavutus.

Toukokuulle sijoittuva Bravo Cup

Ruotsissa on tyttöjen ensimmäinen turnaus ulkomailla. Kauteen sisältyi paljon tunteita, välillä itkettiin, mutta kuitenkin suurimmaksi osaksi naurettiin. Tytöillä on mahtava asenne koriksen suhteen ja toivottavasti se jatkuu! Myös vanhemmille kiitos, että jaksoitte kannustaa vaihtopenkillä (jopa ehkä vähän liiankin innokkaasti välillä). Erityiskiitokset Jennille ja hänen isälleen, joka jaksoi aina kysyä valkut matseihin!



TAKARIVI: LOTTA WALLINMAA, SUVI JUTILA, MARIA TOIKKANEN, JULIA LANG, VALMENTAJA MARKUS HOPIAUAARA, VALMENTAJA VARPU SIIPIÄ, VALMENTAJA ANNA VTRKKALA
KESKIRIVI: AINI PUTKONEN, SELINA SALMENLINNA, PILVI SILFVENIUS, ROSA HORSMA
EDESSÄ: KATTI OJALA, OLIVIA KONTTINEN



PALKITTAUAT

AINI PUTKONEN
luottopelaaja ja Kova tsemppari

SUVI JUTILA
ahkera treenaaja

Tytöt 95-96

Tytöt aloittivat treenauksen kesän jälkeen innokkaasti porukkaan liittyneitten 95-tyttöjen kanssa. Sarjana oli 95:sten kolmosdivari, jossa saatiin pelattua antoisia matseja. Kaiken kaikkiaan matsit olivat melko tasaisia ja tiukkoja, mutta mahtui mukaan myös yksi melkein 100 pisteen voittokin! Kaikki tytöt pääsivät tekemään upeita yksilösuorituksia, ja myös joukkuepeli parani huomasti. Pelikentällä nähtiin kovia skriinejä ja kun palloa osattiin pyörittää joukkueena,

olivat katsomo sekä valmentajat häkeltyneitä upeista leikkauspeleistä. Toisinaan myös prässikin oli tappavaa ja riistoja saatiin.

Treeniahkeruus oli melko hyvää, ja kova harjoittelu palkittiinkin; valmentajat voivat ylpeinä myöntää isojen tyttöjen pelaavan taidokkaasti isompaan koriin. Pidempiä turnausmatkoja emme kauden aikana valitettavasti ole tehneet, mutta loppukevään Tukholman turnauksessa pääsemme näyttämään

kyntemme ruotsalaistyöille. Takana on siis hyvä kausi, ja tästä on hyvä jatkaa treenaamista ja hauskanpitoa koriksen parissa!

Kiitos tytöille ja vanhemmille kannustuksesta ja mukanaolemisesta!



TAKARIVI: TIJU NIKKILÄ,
ANNA HÄNNINEN,
VALMENTAJA JUUKKA
LAAKKONEN, ROSA
FORSBOM, VENLA
SALOMAA, VEERA ILKKA,
SARA MÄKITIE
ETURIVI: SABRINA
BENEMLA, KATARIINA
NURMELA, VIOLA ILKKA,
KATI OJALA, OLIVIA
KONTIAINEN
PUUTTUU: VALMENTAJAT
ANNA SAHLAN, SIMON
DANNAPFEL

B-tytöt



PALKITTAUAT

ROSA FORSBOM
positiivinen tapaus

VEERA ILKKA
tyyni taistelija

Syksyllä suunnattiin uuteen kauteen tulla porukalla. Yllätyksenä ei tullut, että joukko oli suppea: yhdeksän B-ikäistä ja mausteena muutama 95-syntynyt vakiovieras. Valmentajiin saatiin sentään uutta ja kokenutta verta, kun Jukka tuli mukaan avuksemme.

Pelejä tahkottiin alueen 2. divisioonassa syksy ja kevät. Sarjataulukkoon kausautui selkeitä tappioita, mutta on siellä selkeitä voittojakin. Harmi vaan, että tiukoissa peleissä voitto tuntui aina liukuvan vääjäämättä vastustajalle, kun viimeinen

rutistus jäi puuttumaan.

Turnauskokemuksia kerättiin Kouvolan Nordea-turnauksen pronssiottelusta ja vapun siivittämstä JBT:sta Turussa.

Ensi kausi tuo mukanaan uutta, kun osa pelaajista päättää peruskoulun ja siirtyy samalla A-junioireihin. Osa jatkaa tuttuun tapaan B-junioireissa, johon toivottavasti saadaan tiivis ja toimiva ryhmä ensi kaudellekin.

Tiltu kiittää kuluneista kahdesta vuodesta ja siirtyy sivuun – uudet haasteet odottavat...



TAKARIVI: LIISA
HARJU, ANNIKA
RITVALA, VARPU
SIPILÄ, SALLA AUTIOI
ETURIVI: SINI
SALONIEMI, VENLA
VÄYRYNEN, VILJA
ACHTÉ, VALMENTAJA
SIMON DANNAPFEL
PUUTTUU: VEERA
LAHTINEN, JULIA
TUOMI, VILMA
NURMELA, ISA WIKMAN,
TARU PÖLLÄNEN, LAURA
HAAKANA, ANNIKA
LOJANDER, MIA UTTI



PALKITTAUAT

VARPU SIPILÄ
joukkueen valinta

VILJA ACHTÉ
arvokkain pelaaja

A-tytöt

Pitkä A-tyttötaipaleemme on ollut ikimuistettava ja vaiheikas. Vuosi lähti syksyllä käyntiin sankoin pelurilukemin. Tähän synn saattoi korisinnostuksen lisäksi olla myös valmentajan ulkonäön taso.

Kauden alettua Simon lähti kuitenkin visiitille Uuteen-Seelantiin, jonka jälkeen vankka kahden sarjan kattava A-tyttöjoukkue hupeni huomattavasti. Jäämme vain pohtimaan miksi... Onneksi Väkä suostui hyljityn joukkueemme väliaikaiseksi valmentajaksi. Kahta sarjaa, eteläisen alueen ykkös- ja kolmosdivaria, pyö-

ritettiin niukoin pelaajaluvuin.

Kevätkauden alkaessa jätimme nöyrästi 3. divarin taaksemme. Uusia haasteita oli kuitenkin riittävästi. Annika hoiti kunniakaasti jojon töitä ja Simonin palatessa taikaisin vaihtui treeni kieli taas englanniksi.

Pelit rullasivat ykkösdivarissa yllättävän hyvin, vaikkakin joskus vain neljän pelaajan voimin. Selvitimme näin tiemme ansiokkaasti Final Foureihin, joissa pääsimme finaaliin hienon joukkuepelin ansiosta. Aluefinaaleissa vastaan asettui vanha ja helläkätinen ystävämme Ko-

ri-80. Hienosta taistelusta ja tsempeistä huolimatta kulta lipesi keravalaisille.

Suunnitelmissa keväällä on vielä lähteä valloittamaan Ruotsiin Bravon pelikentät, Sykki old school hengessä.

A-tytöt kiittävät kaikkia joukkueen aktiivisimpia pelaajia, joiden ansiosta pysyimme kasassa vaikeinakin hetkinä. Eriyisen tyytyväisiä olimme Simpan rauhalliseen ja kannustavaan valmennustyyliin. Ikimuistoiset junnuvuodet ovat nyt ohii ja tuntuu vihdoinkin ihanalta olla nainen!



TAKARIVI: LIISA HARJU,
VENLA VÄYRYNEN,
MAIJU NISKANEN, SALLA
AUTIO, VALMENTAJA
TIMO HYVÖNEN
ETURIVI: SINI
SALONIEMI, TERHI
VIHERVAARA, EMMA
LAINE, VILJA ACHTÉ

Naiset I



PALKITTAVAT

EMMA LAINE
vuoden pelaaja

TERHI VIHERVAARA
vuoden come-back

Kausi aloitettiin jo totutusti koripallon osalta elokuussa Delfin-turnauksen merkeissä. Sen jälkeen oli vuorossa lopullisen kokoonpanon kartoitus ja muutaman paluumuuttajan sekä 5 A-tytön avulla kasaan saatiin mukava 15 pelaajan rinki.

Eteläisen alueen 2-divarin otteluohjelmassa oli vastassa alkukaudesta sarjan kärkipään joukkueet. Yhteistä säveltä ei peleihin syksyn alussa vielä löytynyt ja tappioita kertyi jo syksyllä niin paljon että sarjan terävin kärki oli kaukana. Keväällä joukkueen otteet kuitenkin terä-

vöityvät ja lopputuloksena sarjassa oli kunniasija neljäs sija.

Kauden aikana juniorit saivat jo tuntumaa aikuisten peleistä ja heidän panoksensa varmasti kasvaa ensi kaudella junioripeliin loppuessa. On myös ilahduttavaa havaita joukkueen kokoneimpien pelaajien jaksavan nauttia koripallon pelaamisesta vuodesta toiseen. Ensi kaudeksi on jälleen kasassa ryhmä, jonka kanssa voidaan lähteä joka pelissä taistelemaan voitosta.



SUVI RAITALA, MIIA
LÄNSIMÄKI, KAISA
VÄKIPARTA, ANNEMARI
NYMAN, MARJUT
MÄKINEN, SUVI
KÄRKKÄINEN, EMMI
TURANLAHTI, TIMO
HYVÖNEN (VALM.)
POISSA: ELISSA
NISKANEN, ANNA
PELTOSAARI, SALLA
TIEVA

Senoritas



PALKITTAUAT

KAISA VÄKIPARTA
vuoden seniorita

EMMI TURANLAHTI
vuoden asenne

Senoritas jatkoi pelejään Eteläisen alueen 3-divarissa. Kausi vietiin läpi aika pitkälle senioreiden voimin junioreiden pelatessa enimmäkseen ykkösjoukkueen peleissä. Etenkin syyskaudella joukkue kärsi hieman pelaajapulasta minkä johdosta ajaututtiin alempaan jatkosarjaan. Kevätkaudeksi riveihin saatiin uusia pelaajia, jotka toivat lisää virtaa myös otteluihin. Peliesitykset paranivatkin kauden loppua kohti selvästi ja voitot alkoi-

vat seurata toisiaan.

Ensi kaudeksi tavoitteena on saada muutama lisäpelaaja joukkueeseen, jotta harjoitusten ja otteluiden läpivienti olisi vähemmän työlästä. Eiköhän tässä onnistuta sillä onhan koris kivaa mukavassa seurassa.



TAKARIVI: SAMULI ROMPPANEN, JESPER GRANLUND, NICLAS LINDSTRÖM, VALMENTAJA TUOMO LAINE, RASMUS SIRKIÄ, JAMES PYE
KESKELLÄ: EEMELI MIETTINEN, ARTTU PELTONEN, VÄINÖ KOIVISTO, JERE TARKIAINEN, LINUS SAVILAHTI, MAX HILTUNEN
ETURIVI: VIJAMI KJELLBERG, JOEL ROUSTE, ORPHEE KADIMA, ROOPE EISKONEN, ARON DAHLBERG
PUUTTUU: LEEVI SAARELA, VALMENTAJAT EERO SAHLBERG, LAURI NISKANEN, JUKKA OKSAHARJU



PALKITTAUVA T

SAMULI ROMPPANEN
tunnollinen ja sähkökkä

JESPER GRANLUND
vikkelä taituri

Pojat -99

99-Pojat aloittivat koripallotaipaleensa viime syksynä jännittävässä tunnelmissa. Kundeja oli reippaasti toistakymmentä eri kouluista ja eri ikäluokista, osa koski koripalloon ensimmäistä kertaa, osa taas parin vuoden harrastamisen seurauksena.

Ensimmäiset treenit ja pelit tietysti keskityttiin sääntöjen ja perusasioiden opetteluun, kun vastaan asetui paljon kokeneempia joukkueita. Näissä peleissä menestys oli vaihtelevaa, mutta pojat jaksoivat kunnialla pitää päänsä

pystyssä. Uusille joukkueille tyypilliseen tapaan muutama poika lopetti, mutta vastapainoksi saimme kauden mittaan myös uusia vahvistuksia, sekä pelaaja-, että valmentajapuolelle. Pikkuhiljaa poikien taidot kehittyivät, joukkue hitsautui yhteen, ja ensimmäisen voiton rapsahtaessa marraskuussa, huomattiin, että koris on oikeastikin kivaa.

Kevätkauteen lähdettiin sitten uudella voittajan asenteella, ja varsinkin loppukaudesta voittoja alkoi ropista niin vieraisissa kuin kotonakin. Ahkera harjoit-

telu ja onnistumiset treeneissä ja peleissä selvästi loivat joka jätkään itseluotatamusta, mitä kautta tulostakin alkoi syntyä. Poikien kehitystä on ollut hieno seurata, ja etenkin kauden viimeisen pelin upeasta voitosta jäi sellainen maku suuhun, että syksyllä tullaan ja kovaa!

Kiitokset kaudesta kuuluu tietysti pojille, mutta etenkin Petrille ja koko ahkerasti toimintaan osallistuneelle vanhempien tiimille!

Kevättunnelmiin siis!



TAKARIVI: VEIKKA
VAALAMO, ARTTU-
KALLE ÖRMÄLÄ, VILHO
TOIVANEN, TOPIAS
NIEMI, ELJA SAKSMAN,
VALMENTAJA PAULI
PUTKONEN, VALMENTAJA
TIINA PEKKI
ETURIVI: OTSO VILLA,
TOIVO ALANKO, DANIEL
MOTTERSHEAD, MAX
ENGELVUORI, TREY
NIEMI, MIKAEL SUIKKI,
ILMARI KÄRKI
PUUTTUU: NASIM
ZOUNEIBIRI JA
VALMENTAJA LIISA
TARKKILA

Kesällä hieman uudistuneen joukkueen ensiesiintyminen nähtiin elokuussa EHBT-turnauksessa Espoossa. Turnauksessa pelit sujuivat ihan hyvin ja kotiin tuomisina oli hieno 5. sija.

Kolmesti viikossa olemme opetelleet koripallon perusasioita ja joukkuepelaamista. Kaikki 14 pelaajaa ovat käyneet ahkerasti harjoituksissa koko kauden ajan ja jokainen pelaaja onkin kehittynyt kauden aikana huimasti.

Sarjaotteluita pelasimme 2. divarissa.

Syksyllä voitimme suurimman osan otteluista, kun taas keväällä taisi tulla enemmän tappioita kuin voittoja. Kaikilla pelaajilla oli kuitenkin kaikissa otteluissa hauskaa ja sehän on kaikkein tärkeintä.

Keväällä joukkueella oli todella paljon sarjaotteluita, mutta niiden lomaan saatiin mahdutettua muutama turnauskin: Salon Adidas-turnauksesta saalana oli 4. sija.

Ricoh-turnauksessa joukkue esitti ehdottomasti kauden parasta peliään voit-

taen jokaisen ottelunsa, joten kultamitalit kaulassa palattiin kotiin. Vielä on tarkoitus mennä valoittamaan Turku JBT-turnauksessa.

Toivottavasti jokainen pelaaja käyttää kesällä edes hieman aikaa koripallon harjoitteluun!

Lopuksi vielä kiitos koko joukkueelle tästä hienosta kaudesta ja suuri kiitos myös joukkueen kannatusjoukoille!



PALKITTAUAT

TOPIAS NIEMI
Paras puolustaja

OTSO VILLA
Todellinen joukkuepelaaja

Pojat -98



TAKARIVI:
 NIKO SETÄLÄ,
 JOONA SORSA,
 JOONATHAN MOTTERSHEAD,
 LEO TAANILA,
 PATRIK TUOKKO,
 TUOMAS HYNNINEN,
 VALMENTAJA KASPERI
 KUNNAS

ETURIVI:
 EMIL IHAMUOTILA,
 KASPERI NIEMI,
 MIKKO VISAKKO,
 PRINCE AKPASO,
 GIACOMO ZANELLA



PALKITTAUAT

JOONATAN MOTTERSHEAD
 puolustuksen gdin

PATRIK TUOKKO
 hymyilevä mies

Pojat -97

Ysiseiskat joutuivat jälleen starttaamaan kauden uusilla valmentajilla edellisen päävalmentajan lähdettyä Lappiin evakkoon. Sopeutuminen kävi kuitenkin kaikin puolin kivuttomasti ja jo alle kuu-kauden harjoittelun jälkeen joukkue kävi voittamassa ylivoimaiseen tyyliin EHBT:n Fun-sarjan. Edellisen kevään II-divisioonan voitto sekä tuore turnausvoitto osittain pakottivat Sykin ilmoittautumaan kivenkovaksi tiedettyyn I-divisioonaan. Syksyllä meno olikin jääkylmää, ottelut hävitettiin järjestäen monella kymmenellä pisteellä ja vuotta nuoremmatkin jouk-

kuet ottivat Sykistä niskalengin. Onneksi syksyllä pinnistettiin se yksi voitto, jonka jälkeen oli paljon helpompi laittaa syyskausi pakettiin.

Uusi vuosi käynnistyi Adidas-turnauksella Salossa, joka oli pojille ensimmäinen turnaus, jossa yövytään ilman vanhempia. Kokemuksena siis ainutkertainen, vaikka vielä ei riittänyt uskallusta lähteä kisadiskoon. Kevätkaudeksi joukkue siis tippui II-divisioonaan, jonka tasoero on huimaava ykköseen verrattuna. Kevät olikin iloisen koripallon aikaa Sykin kerätessä enemmän voittoja kuin tappioita. Seuran ehkä aktii-

visimpien vanhempien kanssa kyyditykset tai buffetit eivät koskaan tuottaneet ongelmia. Pelillisesti poikien uurastus lopulta palkittiin kakkosen aluefinaaleissa, josta pojat pokkasivat pronssiset mitalit.

Loppujen lopuksi ysiseiskojen runko on pysynyt hyvin kasassa kauden aikana, vaikka melko usein 98-pojat ovat saaneetkin antaa pelaaja-apua treeneihin. Jos sama runko jatkaa ensi kaudella, voivat pojat ottaa isonkin harppauksen kun siirrytään isojen poikien leikkeihin uusine palloineen ja koreineen.



TAKARIVI: ROY
HINKKANEN, OTSO
HAO, JONIS OJANPERÄ,
TIMO KOISTINEN, PYRY
HINKKANEN, VALMENTAJA
ALEKSI FREDRIKSSON
ETURIVI: ALFRED
ANDERSSON, KARE VISURI,
MIKKO LIUKSIALA, EERO
MELLANEN, VALMENTAJA
VALTTERI VARTIAINEN
PUUTTUU: CHRYSOSTOM
CHUKWUMA, ILMARI
TOIKKANEN

C-pojat -96



PALKITTAUAT

White
TIMO

väsymätön möhgentäjä

Green
LEEVI

esimerkillinen luottopelaaja

Nuorempien C-poikien kausi toi mukanaan valmentajamuutoksia: Ensiksi Tomppa vastasi Lappalaisen noitarummun kutsuun siirtyessään Rovaniemelle opettamaan poroille bäasket-bollia. Kun myös joukkueen fyysinen valmentaja Tuomo oli ottanut uuden joukkueen piiskansa alle ja Teemu oli jossain purjehtimassa, tarvittiin joukkueelle uutta valmennusverta. Hätiin saatiin Valtterin serkku Aleksi, joka otti heti kauden aluksi tavoitteekseen liukkaiden post-moovien

perinpohjaisen opettamisen pojille.

Lähtökohdat kauteen olivat hyvät, sillä ennen syksyä oltiin Delfin Basketista käytty komeasti koppaamassa hopeamitalit kaulaan. Muutaman vahvistuksen liiitytyä joukkueeseen pelaajien yhteisvahvuus 20 jaettiin kahteen harjoitusryhmään ja joukkueeseen. Harjoituksissa pyrittiin keskittymään henkilökohtaisten taitojen ohella entistä enemmän joukkueena puolustamiseen ja hyökkäämiseen.

Ottelumenestys oli kaudella hyvin



TAKARIVI: JULIUS
KARLSSON, LEEVI
HOLOPAINEN, JUUSO
MAINELAKEUS, AMIR
ALLARD, RONI RISULAINEN,
VALMENTAJA VALTTERI
VARTIAINEN
ETURIVI: MIKO LUNDQUIST,
JOHANNES RANTANEN,
TAPANI LEHTONEN,
VALMENTAJA ALEKSI
FREDRIKSSON

vaihtelevaa. 1. divarissa jatkanut White onnistui puristamaan näyttävillä suorituksilla syyskaudella muutamia komeita voittoja divarin kärkijoukkueista. Oli ilahduttavaa huomata, kuinka uudet pelaajat uskalsivat ottaa vastuuta kentällä ja tehdä kylmänviileitä ratkaisuja otteluiden loppuhetkillä. Kevätkaudella vauhti hiipui, sillä tuloksena oli vain yksi voitto ja muutama rökäletappio. Erytisesti tasaisen suoritustason pitä-

minen koko ottelun ajan tuntui olevan vaikeaa.

Green pelasi 3. divisioonassa saavutetaan tasaisessa suhteessa voittoja ja häviöitä. Joukkoon mahtui muutama jättivoitto ja mm. yksi yhden pisteen kirpaiseva häviö. Hyökkäyspäässä nähtiin aika ajoin hyvinkin toimivaa peliä pelaajien ymmärtäessä hyödyntää entistä paremmin skriini- ja give-and-go-peliä. Hävityissä otteluissa ongelma tuntui

kuitenkin usein olevan puolustuspuolella. Jotta joukkue pystyy kehittymään tästä eteenpäin, täytyy jokaisen olla entistä uhrautuvampi ja valmis toisten auttamiseen kentällä.

Syksyllä vierailtiin perinteisessä Nordea-turnauksessa, jossa modifioinnit joukkuejaoissa eivät ottaneet tuulta alleen. Päinvastainen turnaussijoittuminen nähtiin myöhemmin vuodenvaihteen tienoilla Ricoh-turnauksessa, jossa

White ja Green sijoittautuivat molemmat toisiksi omassa sarjassaan. Turnauksissa nousi esiin erityisesti otteluihin asennoitumisen tärkeys. Välillä osa pelaajista tuntui olevan pihalla kuin lumiukko, eikä joukkuepelaamisesta ollut tietoaakaan. Kun taas ajatukset osattiin pitää koossa ja otteluun keskityttiin heti lämmittelystä alkaen, oli tuloksena usein voitto.

Vuosi on ollut jälleen hyvin antoisa ja opettavainen – toivottavasti niin pelaajille kuin valmentajillekin. Porukassa on potentiaalia vaikka mihin, kunhan treeneissä jaksetaan vääntää iloisesti mukana. Muistakaa kesällä jäätelön mussuttamisen lisäksi omatoiminen harjoittelu! Suuri kiitos kuluneesta kaudesta kuuluu joukkueiden toimitsijavastaaville, joukkueenjohtajalle ja vanhemmille, jotka ovat jaksaneet peleihin toimitsijoiksi.

TILAUS- AJOT

edullisesti
ja mukavasti

10 - 57 -paikkaisilla
busseilla

A-bus Oy

0400 619 689

faksi (09) 2566 502
kristo.savola@abus.inet.fi





TAKARIVI: TIMI
KOHONEN, EERO
SAHLBERG, KASPER
EEROLA, TUOMO LAINE,
VALMENTAJA JANNE
ILLMAN, VALMENTAJA
TUOMAS PELKONEN,
VALMENTAJA ALEKSI
KEIJONEN

ETURIVI: JUHANA
KONTTINEN, ATRO
ANDERSSON, MIKKO
HÄNNINEN, JUHO
SALMIO, NICHOLAS
MINOGUE

PUUTTUVAT: LAURI
NISKANEN, JOONAS
LIUKKONEN



PALKITTAUAT

NICHOLAS MINOGUE

TIMI KOHONEN

A-pojat

Sykki A-Boys lähti kauteen kovin tavoittein. Takana oli tuhansia heittoja sadoissa treeneissä, viivoja, HPA:ta ja pönttöä. Edessä viimeinen kausi junioreina ja mahdollisuus olla ensimmäinen vakavasti otettava Sykin A-poikajoukkue miesmuistiin. Ensimmäisiin karsintoihin lähdettiin hyvällä hengellä, joka vain hetkellisesti sirpaloitui pienen pieniksi palasiksi Joensuun urheiluhallin lattialle vastustajan säkitettyä omalta vapariltaan voittokorin summerin soidessa.

Toisella kierroksella Sykki Coliseumilla pelatut ottelut näyttivät kuitenkin joukkueen paikan, joka oli valitettavasti valtakunnallinen I divisioona, eikä se paljon puhuttu SM-sarja. Ne kuuluisat loukkaantumiset, lukion viime metrit, sekä risteilyt verottivat pelaajia treeneistä, ja heikensivät taistelumoraalia niiden osalta, jotka vaivautuivat paikalle. Valmennusjohto ei onnistunut kaivamaan pojista sitä ”tiikerin silmää” kepillä, eikä porkkanallakaan, ja tuloksek-

si jäi melko vaisu 5-13 rekordi.

Kauden aikana nähtiin kuitenkin jotain hyvääkin, kuten joukkueen kenties ensimmäinen comeback, jolla FoKoPo kaatui vieraisissa, sekä maittava jatkoaikavoitto maakuntatrillerissä BC Nokaa vastaan. Enää on jäljellä jäähyväismatka Ruotsin maalle, jonka aikana ehtii vielä muistella lukemattomia hauskoja sattumuksia vuosien varrelta, kohottaa lasin Sykki A-Boysin muistolle ja nauhahtaa: ”Aika velikultia.”



TAKARIVI: PATRICK ILOMÄKI, JULIUS EEROLA, NINO TÖRNQVIST, MERT SOLA, VERTTI NIEMI, EMRE SOLA, SAM RISTA
ETURIVI: PYRY TALVIITIE, KRISTIAN VAINIO, PAULI PUTKONEN, ROOPE LINDROOS, JUSSI EKOLA
EDESSÄ: VALMENTAJA JUSSI LAINE
PUUTTUU: JUUSO STRÖMBERG, OTTO WILLBERG JA VALMENTAJA ANTTI NISKANEN



PALKITTAUAT

SAM RISTA
 Rookie of the Year

PAULI PUTKONEN
 Esa Tikkanen-palkinto

A-pojat II

Kausi ei taaskaan olisi ollut mahdollinen ilman osaavaa joukkueenjohtajaa ja tänä vuonna pestiin astui pitkäaikainen taustatukijaja Pekka Eerola, joka hoiti samaan aikaan päätoimisesti A1-poikien maailmanvalloitusta. Suuri kiitos Pekalle kaikesta avusta. Kiitokset myös Topi Putkoselle, joka oli kuljettamassa poikia niin arki-iltoina kuin myös sunnuntain aamutunneilla, unohtamatta kannustavia vanhempia. Ikäluokat ylsivät komeasti -94-vuotiaista aina

-90-vuonna syntyneisiin, mikä aiheutti ensimmäisinä viikkoina tarvetta tiiviiseen yhteispelaamisen harjoitteluun. Voittojen merkeissä viime kausi ei jää historiaan, mutta kauden pelit pelattiin kunnialla alusta loppuun asti rehdisti ja omaan peliin keskittyen. Keväällä mais-tettiin kerran voitonkin makua ja mahdollisuudet voittoon annettiin useassa tiukkaan hävityssä ottelussa. Valmentajina voidaankin olla tyytyväisiä nimenomaan joukkueen sisällä muodostuneeseen

seen tiiviiseen joukkue-/sykkihenkeen, jonka takia otteluista ja treeneistä lähdettiin yleisimmin leveä hymy huulilla, ilman suurempia murheita mahdollisista tappioista. Viisaampia lainaten, ”Opittiinko jotain uutta? Hikoilttiinko? Oliko Hauskaa?” -Me voitettiin :)

Jude & Jumppa



TAKARIVI: JANNE SIVENIUS, ALEKSI KEIJONEN, ANTTI KERPPOLA, IIRO HÄMÄLÄINEN, AKSELI HÄMÄLÄINEN, VALTERI VARTIAINEN
ETURIVI: TUOMAS PYRHÖNEN, JUSSI LAINE, KASPERI KUNNAS, ALEKSI FREDRIKSSON, ERIK LINDROOS
PUUTTUU: JAAKKO NISKANEN, KIM SALMIRINNE



PALKITTAUAT

TUOMAS PYRHÖNEN
 DonKkaa alkulämmittelystä

JAAKKO NISKANEN
 The Joukkueenjohtaja

Hunks

Jotain kertoo nykyisestä Hunks-huumasta se, että kun joukkue viime kaudella raivasi tiensä IV-divariin, Stockmannin miesten osaston rusetit myytiin loppuun. Tietoisena huumasta sekä ihailijoiden täksi kaudeksi asettamista tavoitteista joukkueenjohtaja Jay ”Finanssiguru” Niskanen keppuroi aktiivisena siirtomarkkinoilla. Jay hommasikin kovan luokan vahvistukset, Kele Keijosen (liian hidas II-divariin) sekä Aleksi Fredrikssonin (ruma kuin mikä, mutta pallo pomppii näästi). Kompensaatio-

na Jay antoi kenkää kouralliselle pelaajia. Uusien pelaajien vielä totuttautuessa joukkueen pelikirjaan syyskausi sujui enemmän tai vähemmän sekavissa merkeissä. Ensimmäinen tappioputki syksyn 2005 jälkeen oli kova paikka etenkin vanhan kaartin hunkeille.

Keväällä Hunks oli oikeutetusti sarjan parhaita joukkueita, vaikka tappioiltakaan ei välttytty. Kohokohtana oli ehdottomasti PakVi-ottelu. Lohkon taseisuudesta kertookin moni asia. Vain kahdelle joukkueelle hävittiin kahdesti

ja vain yksi joukkue voitettiin kahdesti. Lopullinen record 8-10 oikeutti viidenteen sijaan, kun lohkon kahdeksannella joukkueella oli sama voittosuhte. Sarjanousu ei jäänyt paljosta kiinni.

Ensi kaudella Hunks hakee jälleen vahvempana ja komeampana paikkaa auringossa eli III-divisioonassa. Eipä tainnut Celticskään tänä vuonna mes-taruutta voittaa. Ensi vuonna onnistaa.



YLÄRIVI: JANNE
ILLMAN, ANTTI
NÄRHINEN, PETTERI
PELKONEN, MIKKO
PENTTINEN,
ALARIVI: JUHANA
TUUNANEN, LAURI ARTE,
EERO SAHLBERG
PUUTTUVAT: TUOMAS
PELKONEN, MIKKO
LAITINEN, VESA
PARVIAINEN, PANU
HAAPANIEMI JA MAUNU
ANHAVA

Seniors



PALKITTAUAT

ANTTI NÄRHINEN
Rakkauden Apostoli

PETTERI PELKONEN
Vuoden Comer Backer

Seuran miesten edustusjoukkueen eli Seniorssin kausi oli kuin tulivuorenpurkaus. Alussa kova räjähdys, joka kauhistutti vastustajat polvilleen. Syksyllä joukkueemme kylvi kuuman laavan lailla tuhoa ja voitot seurasivat toisiaan. Koripallopiireissä supistiin jo Seniorssin noususta takaisin Suomen kolmanneksi kovimpaan sarjaan eli miesten eteläisen alueen II-divisioonaan. Joulutauolle lähdettiin karsintaviivan yläpuolella ja perinteisessä pikkujoulusaunassa oli väkeä

kuin meren mutaa. Vuodenvaihteen jälkeen joukkueen peli alkoi laavan lailla hiastua, kylmetä ja jähmettyä staattiseksi möykyksi. Tappioita tuli muutama liikaa ja tuloksena III-divisioonan A-lohkon neljäs sija. Kesällä panostamme lajiharjoittelun lisäksi runouteen ja rakkauteen.

Vanhempien harrastekoris

Sykin omat lepakot eli vanhukset jatkoivat tänäkin talvena taidokasta rymistelyään seuran jäännösvuorolla perjantai-iltaisin jossain Haagan suunnalla.

Tällä kaudella ryhmä muodosti todellisen Sykin Akilleen kantapään. Jänne nimitäin napsahti kahdelta. Ensin Ilkka, erään erittäin akrobaattisen, korkealla ilmassa tapahtuneen pallontavoittelun jälkeen laskeutui hieman raskaammin, akillesjänne napsahtaen. Sitten Heidi liu'utti jalkaansa maan pinnalla siten, että lopputulos oli sama.

Eikä siinä vielä kaikki. Lassen jalasta löytyi luu, jonka taitaa tuntea vain British Encyclopedian painettu versio vuodelta 1937.



PALKITTAUAT

TAPSA

Kuinka nopea on nopea, tässä teoria kohtaa käytännön.

LASSE

miehestä löytyy selkärankaa, tai harvinaisen luu rikottavaksi.

VANHEMPAIN KORIS
PUOLUSTI MAINETTAAN
KUNNIAKKAASTI
KATUKORIKSESSÄ.



Hajottaahan sekin piti, ja jälleen tuli töitä puukkomiehille.

Onneksi saimme hieman uutta verta (ja tätä nyt en tarkoita aivan kirjaimellisesti), Pekka uusine hienoine palloineen ja Petri liittyivät joukkoon vetreään. Tuuteli teki hienon come backin ja myös seuramme puheenjohtaja Tessa kävi näyttämässä taitojaan useaan otteeseen kauden aikana.

Pelissä sinänsä ei ole mitään uutta. Kuitenkin, kohteliaisuus ja toisten huomioonottaminen ovat niin valttimme kuin mottommekin. Vastustajan psyykettä kunnioitetaan, eikä aivan alkuun oteta kaikkein parhaimpia Eurosport-kikkoja käyttöön. Ne säästetään yleensä ratkaisupalloihin, joihin lisäksi lisätään tempoa ja vauhtia.

Nestehukkaa vältetään, ja erien välissä muistetaan juoda riittävästi. Tauko loppuu yleensä Lassen ”pelataas nyt likat” huikaukseen, ja sitten meno taas alkaa.

Juniorit olivat ihmeissään seuran katukoristurneessa. Vanhusten joukkue taisi päästä vähän yllättämään. Normaalin ”puhumalla vastustaja puuduksiin” -taktiikan sijasta keskityttiinkin hetki pelihommiin ja rykäis-

tiin muutama tyylikori.

Tietysti riittävän ajoissa palattiin vastuullisen vanhemmuuden teemaan, ja päästettiin junnut sopivalta takamatkalta ensin tasoihin ja sitten niukka voittoon. Onnistumisen elämykset takasivat taas junioreille yhteen lisävuoden pelikentillä ja poissa vaikeuksista (taisi olla loppujen lopuksi win-win).

Sen verran aika tekee tepposiaan, että mukaan otettaisiin mielellään vähän uusiakin try out -tyyppejä. Ihan koko kautta ei tällä iällä enää viitsisi pelata 35.55 peliaikoja per peli. Tulkaapas kokeilemaan.

Joukkoon solahtaa helposti, vaikka ei olisikaan aivan uusimmat releet päällä tai vaikka heitto olisi aina ollut vähän hukassa.

Hallitus ja pojot

Hanna Toikkanen

Olen Hanna Toikkanen, olen kolmatta kautta hallituksessa, ja vastaan Sykin asusteista. Sykkiasut voit nyt tilata kätevästi verkkokaupan kautta, joka avattiin ensimmäistä kertaa keväällä 2009. Verkkokaupan on tarkoitus olla auki 2 kertaa kaudessa, syksyllä ja keväällä. Lapseni Maria (CT95) ja Ilmari (CP96) toivat aikoinaan minut mukaan koripallotoimintaan. Toimin myös tyttäreni Marian joukkueen CT 95/96 Jojona.



Kari Sorsa

Hallituksen uutena ja jäsenenä sain heti alkuun hienon tilaisuuden tutustua seuran toimintaan ja erityisesti sykkiläisiin. Parin tunnin aikana tapasin lähes kaikki Sykin pelaajat ja valmentajat. Poiketen aikaisemmista neljästä vuodesta, jolloin kuvasin joukkuekuvat, sain tänä keväänä tehtäväkseni koota myös Sykki-julkaisun muun aineiston, Tiinan ja Terhin ystävällisellä avustuksella. Käsitykseni siitä hienosta Sykki-hengestä vahvis-

tui merkittävästi! Meidän kaksi poikaa ovat Sykin kasvatteja. Onni joutui valittavasti siirtymään ToPoon 95 poikueen joukkueen ”kuihduttua”. Uskon, että tällaista ei enää tapahdu. Joona jatkaa innokkaasti 97 pojissa.

Tessa Palkama

Olen Sykin hallituksen puheenjohtaja ja pojat 98 jojo, joten olen oman osani pöytäkirjoja viime kaudella pitänyt. 98 on kivan kokoinen jengi, pojat käyvät



joukolla treeneissä ja innostus on kova. Vähän nämä Sykki-hommat tuntuvat kasaautuvan samoille vanhemmille. Hieno on tällä kaudella ollut ihan uusien aktiivisten vanhempien mukaantulo mikro-ja minijoukkueiden toimintaan. Koris on meillä koko perheen harrastus, lapsensa maailmaan pääsee vähän kurkkaamaan, kun kentän reunalla jännittää. Suositelen! Ja vanhempien korikseen voi aina tulla itsekin lajia kokeilemaan!

Mari Visakko, jojo p97

Välivuoden jälkeen huomasin taas ajautuneeni jojoksi, tällä kertaa poikamme

joukkueeseen. Oli kuitenkin helppoa aloittaa ”valmiin” joukkueen kanssa, jossa me vanhemmat jo tunnumme toisemme ja pojat ovat päässeet hyvään alkuun pelaamisessa. Kausi on sujunut mukavissa merkeissä. Saatiin uusia poikia joukkueeseen, on hävitty, voitettu, käyty turnauksissa ja opittu uutta. Viimeinen minikausi on takana, uudet haasteet edessä. Toivottavasti pojat jaksavat harjoitella vieläkin ahkerammin, ja me vanhemmat kannustaa ja mahdollistaa lastemme harrastaminen! Vanhempien korisvuorollakin voisi käydä ahkerammin...

Raija Koskinen

Hoidan Sykin talousasioita. Makselen laskuja ja seuraan tilityksiä. Nyt menee jo hyvin rutiinilla, kun toimintatavat ja pelisäännöt ovat kunnossa. Ilahduttavaa on, että epäselviä tapauksia ei ole jäänyt roikkumaan.

Olen jonkin verran viime vuosina kehittänyt raportointia ja tyrkytän hallitukselle säännöllisesti erilaisia yhteenveto- taulukoita.

Lempiharrastukseni on edelleen koris. Perjantaisin kokoontumme kaikki isät ja äidit, lihavat ja laihat, vanhat ja nuoret, taitavat ja taidottomat pelaamaan yhdessä kunnan vuoksi. Vielä pyristelen joukossa ja suotuisissa olosuhteissa olen saanut korejakin.

Suuri menetys

Muistan lämmöllä pelikaveriamme Heidi Nurmela joka menehtyi vaikeaan sairauteen 10.1. 2009. Aloitimme Vanhempien koriksen noin vuonna 2002 Haagan ammattikoululla. Joka perjantai oli varmaa, että Heidikin oli paikalla. Heidi toimi myös monta vuotta ansiokkaasti tyttöjoukkueen jojona.

Muistoksi jäi kuva iloisesta, nauravasta, valoisasta ja hyväntuulisesta ihmisestä.

Raija ja sykki ry:n hallitus ja vanhempien koriksen väki



Sarana narisee

Kävinpä taannoin vieraspelissä ihan Lohjalla saakka. Elettiin sunnuntaiaamua ja kaupunki heräili verkkaisesti uuteen päivään.

Perttilän koululla oli kuitenkin vipinä. Pelaajat ottivat alkulämmintä valmentajien haukankatseiden valvoessa touhua.

Tämän lisäksi yhdet vanhemmat viritelivät tulostaulua. Toiset keittivät kahvia, ja asettelivat meheviä pullia siisteihin riveihin makeannälästä kärsivien helpotukseksi. Ja kolmannet nostelivat penkkejä katsomoksi, jotta pääkaupungista matkustaneet arvovieraat eli me katsojat emme puuduttaisi jalkojamme.

Meitä Sykin kannattajia oli muuten paikalla viisi kappaletta. Luku on noin kolmesta neljään enemmän kuin keskimääräinen kyseisen joukkueen kotiotteluiden

kannustajajoukko.

Tuli väkisin mieleen aikaisemmat narinani sykkiläisestä hengestä, perheyhteisöstä ja osallistumisesta.

Siihen eivät pelkät pelaajat riitä. Tarvitaan myös vanhempaa väkeä. Perheen hyvinvoinnin takia pitää tehdä vähän työtä ja uhrauksiakin.

Nykyisin urheiluseurojen toiminnan tasoa halutaan nostaa. Laatujärjestelmiä, kaikensorttisia suunnitelmia, visioita, missoita ja ynnä muita rustataan kilvan ympäri Suomea varmasti yön tunteja myöten. Sitten hommiin palkataan rahaa vastaan valmennusväkeä ja muutaakin joukkoa toteuttamaan niitä.

Semmoinen tulevaisuus saattaa olla meillä Sykissäkin edessä.

Eihän kuitenkaan mennä siihen, että hoidetaan kaikki rahalla. Silloin urheilu-



seuratoiminnasta katoaa se kaikkein paras ja mukavin eli yhdessäolo ja yhteenkuuluvuuden tunne.

Tulkaa vanhukset mukaan, vaikka ette olisikaan varsinaisia lajiniiloja! Kaikille riittää touhua, ja hyvää seuraakin on tarjolla.

On tässä aihetta kiitelläkin. Käykääpäs vaikka kurkkaamassa seuran kotisivuja www.sykki.fi. Ryhtiä ja asennetta löytää niistä kiitettävästi.

Tämmöisen hallituseläkeläisen eli emeritussykkiläisen arvovallalla olen aistunut nykyisessä meiningissä muutinkin aika hyvää poweria. Vaikka varsinainen kausi alkaa jo olla ohi, katukorikset, Sykki Campit ja Kisakallion leirit takaa-

vat toimintaa koko kesän läpi. Nuorta ja innokasta porukkaa on saatu lisää mukaan. Siitä on hyvä jatkaa.

Ja vielä ihan lopuksi erityiset kiitokset Tuomakselle, Jannelle, Eerolan Pekalle, pojille itselleen ja kaikille muillekin (joiden nimi jää nyt ikävä kyllä mainitsematta), jotka ovat osallistuneet A-poikien touhuihin.

Katsomossa pääsi nauttimaan monta kertaa hienosta meiningistä. Penkkiurheiluelämykset olivat aitoja. Monesti tuli päiväohjelma suunniteltua varta vasten siten, että pääsi katsomaan poikien peliä.

Yksi aikakausi on nyt ohi, mutta tarina elää.

**BOLZONI
AURAMO** 

Trukkilisälaitteita vuodesta 1947

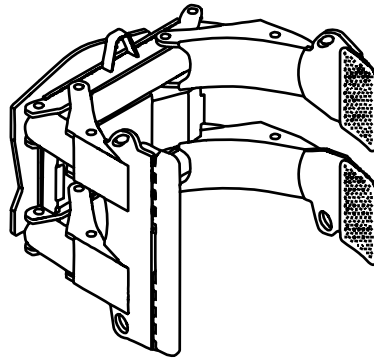

**Turvalliseen ja tehokkaaseen
materiaalinkäsittelyyn**

- Paperirullapihdit
- Paalipihdit
- Haarukkipihdit
- Sivusiirtolaitteet
- Laatikkopihdit
- Erikoislaitteet

AURAMO OY

PL 78 (Valimotie 22-24), 01511 Vantaa
puh: 09-82931, fax: 09-8701037
e-mail: sales.fi@bolzoni-auramo.com
www.bolzoni-auramo.com

16 537

Näin monta lisenssipelaajaa antaa kaikkensa jokaisessa harjoituksessa a ottelussa. Kun lisäämme vielä kaikki vastuuhenkilöt ja toimintaa tukevat vanhemmat ymmärrämme kuinka tärkeää koripallo on. Ja kuinka paljon iloa harrastukseen liittyy. Juuri tätä iloa haluamme tukea ja kasvat-
taa, tarjoamalla parhaimpia hintoja, parasta palvelua ja eniten bonusta – tänä vuonna jaamme bonuksina yli 1,4 miljoona euroa jäsenseuroillemme. Tämän olette ansainneet.



Lisää tietoa edustamme
ja valikoimastamme
www.stadium.fi/teamsales



stadium®



LASTEN JA NUORTEN LÄÄKÄRIASEMA PIKKUJÄTTI

Medicity Pikkujätit ovat lasten ja nuorten erikoislääkäriasemia, joista lapsesi saa kattavat terveyspalvelut vauvasta teini-ikään asti.

www.medicity.fi

medicity
PIKKUJÄTTI

MEDICITY PIKKUJÄTTI

Itäkeskus
Asiakkaankatu 11 B 31
00930 Helsinki
P. (09) 5305 0400

MEDICITY PIKKUJÄTTI

Järvenpää
Mannilantie 44 A 3 krs.
04400 Järvenpää
P. (09) 5305 0700

MEDICITY PIKKUJÄTTI

Myyrmäki
Iskoskuja 3 C 3. krs
01600 Vantaa
P. (09) 530 501

MEDICITY PIKKUJÄTTI

Tapiola
Länsituulentie 1 A 2. krs
02100 Espoo
P. (09) 5305 0300

